

四庫全書

子部

欽定四庫全書

子部

雲麓漫抄卷十一

詳校官中書臣羅錦森

員外郎臣牛檢文覆勘

總校官降調編修臣倉聖脉

校對官中書臣高 中

謄錄監生臣任兆炯

欽定四庫全書

雲麓漫抄卷十一

宋 趙彥衛 撰

辯易九六論

乾之爻皆九而坤六何也世之儒曰吾聞諸穎達曰陽
尊得無乎陰陰不得無乎陽也它日予與董生言及易
生曰吾聞諸畢中和云舉老而稱也請徵諸揲著夫端
策者一變而逢少與歸奇而為五再變而逢少與歸奇
而為四三變如之是老陽之數分措乎指間者十有三

策焉其餘三十有六四四而運之得九是已故易繫注云乾一爻三十六策也一變而遇多與歸奇而為九再變而遇多與歸奇而為八三變如之是老陰之數分措乎指間者二十有五策焉其餘二十有四四四而運得六是已故易繫注云坤一爻二十四策也借如一變而遇少再變三變而遇多是少陽之數分措乎指間者二十有一策其餘二十有八四四而運得七一變而遇多再變三變而遇少是少陰之數分措乎指間者十有七

策其餘三十有二四四而運得八故九與六為老老為
變爻七與八為少少為定位故曰舉老而稱亦曰尚變
而稱且夫筮為坤者常遇八斯坤矣常遇六斯乾矣在
左氏國語有之晉公子親筮之曰尚有晉國得貞屯悔
豫皆八八非變爻故不曰有所之按坎二世而為屯屯
之六二為世爻震一世而為豫豫之初六為世爻屯之
二豫之初皆少陰不變斯非八乎卦由老數而舉曰六
筮由著數故斥曰八在左氏春秋傳有之曰穆姜薨于

東宮始往而筮之遇艮之八史曰是謂艮之隨夫艮_☶

艮下
艮上之隨_☶

震下
兌上

唯二不動斯遇八也餘五位皆九六

故反焉筮法以少為卦主變者五而定者一故以八為
占艮之六二曰艮其腓不極其隨其心不快史以為東
宮實幽也遇此為不利故從變爻而占苟以說于姜也
何則卦以少為主若定者五而變者一即宜曰之某卦
觀之否師之臨類是也變與定均即決以內外今變者
五定者一宜從少占懼不吉而更之故曰是謂艮之隨

是謂之云者苟以說也故穆姜終死於東宮與艮會耳而杜元凱於此注以為雜用三易故有遇八之云非臻極之理也劉子曰余與董言六九之義信與理會為不誣矣余又於左氏二書參焉若形影然而世人往往攘臂於其間曰生之名孰與穎達著邪而材孰與元凱賢邪歷載曠日未嘗有聞人明是說者雖余憤然用口舌爭特見從者什一二焉嗟乎由數立文所如皆合昭昭乎若觀三辰其不晦也如此然猶貴聽而賤視斷斷

五軒

切然莫可更也矧無形之理不可見之道邪余獨悲而志之以俟夫後覺初董生言本畢中和中和本其師師之學本一行云

第一指

餘一益二餘二益二
餘三益一餘四益四

第二指

餘一益二餘二益一
餘三益四餘四益三

第三指

與第二指同

右揲著數

卦從下起指亦自下始第一指法地故益成偶第二指法天故益成奇第三人極法天

同故

第一指 遇一益三并掛一為五遇三遇二準此謂之少與一同

第二指 遇一益二并掛一為四

第三指 遇一益二并掛一為四

右三指俱遇少通計十三策其餘三十六策四四運之得九為老陽故易繫云乾之策二百一十有六注云陽爻九一爻三十六策六爻二百一十有六

第一指 遇四益四與掛一為九

第二指 遇四益三與掛一為八遇三亦同

第三指

遇四益三與掛一
為八過三亦同

右三指俱遇多通計二十五策其餘二十四策四
運之得六為老陰故易繫云坤之策一百四十有四
謂陰爻六一爻二十四策六爻一百四十有四

第一指

遇一益三并
掛一為五

第二指

遇四益三并
掛一為八

第三指

遇四益三并
掛一為八

右初指少第二第三指多以少為主通計二十一策

其餘二十八策四四運之得七為少陽

第一指

遇四益四并掛一為九

第二指

遇一益二并掛一為九

第三指

遇一益二并掛一為四

右初指多第二第三指少以多為主通計一十七策其餘三十二策四四運之得八為少陰

第一指

遇少謂一二也並止於五

第二指

遇多謂三四也並止於八

第三指

又遇少謂一二也並止於四

右初指少第二指多第三指又少以多為主通計一

十七策其餘三十二策四四而運得八為少陰

第一指

過多謂四也止於九

第二指

又過多謂三四也止於八

第三指

遇少謂一也止於四

右初指第二指並多第三指獨少以少為主通計二

十一策其餘二十八策四四運之得七為少陽

第一指

遇少止於五

第二指

又遇少止於四

第三指

遇多止於八

右初指二指並少三指獨多以多為主通計一十七策其餘三十二策四四運之得八為少陰

穆姜薨於東宮始往而筮之遇艮之八史曰是謂艮之

隨夫艮



艮下
兌上之隨

震下
兌上唯二爻不動餘五盡變變

者遇九六也二不動者遇八也

晉公子親筮之曰尚有晉國得貞屯悔豫皆八夫屯☵

☵

震下
坎上

六位盡不遇九六故不動既無所之即以世爻

為占按屯是坎宮二世卦故以二為占則遇八夫豫☱

☱

坤下
震上

是震宮一世卦以初六為占亦遇八韋昭於此

注云內曰貞外曰悔震下坎上為屯坤下震上為豫言

得此兩卦震在屯為貞在豫為悔八謂震兩陰爻在貞

在悔皆不動所以筮史占之謂閉而不通者爻無為也

乾之策二百一十有六

謂陽爻九一爻三十六策六爻
當二百一十六言三十六者舉

也老陽坤之策一百四十有四謂陰爻六一爻二十四策六爻當百四十有四言二

十四者舉凡三百有六十當晷之日二篇之策萬有一

老陰也千五百二十當萬物之數六十四卦都三百八十四爻陰陽相半各一百九十二爻

陽爻一爻三十六策合為六千九百一十二陰爻一爻二十四策合為四千六百八

右六九之數

一行大衍論云三變皆剝太陽之象也三變皆柔太陰

之象也一剛二柔少陽之象也一柔二剛少陰之象也

少陽之剛有始有壯有究少陰之柔有始有壯有究因

綜四象之變而成八象焉八象之位而八卦之本列矣

注云太陽始動施於太陰而生震象之七

謂少陽之七為震初九

再動於壯而生坎象之七

謂再索而得男也

三動於究而生艮

象之七

謂三索而得男也

太陰始動施於太陽而生巽象之八

謂少陰之八為巽初六

再動於壯而生離象之八

謂再索而得女也

三動

於究而生兌象之八

謂三索而得女也

是以九六七八分為八

象

右大衍論

國語又曰董因迎公于河公問焉曰吾其濟乎對曰臣
筮之得泰之八曰是謂天地配亨小往大來今及之矣
何不濟矣韋昭云泰三至五震象為侯陰爻不動其數
皆八與貞屯悔豫義同劉子曰昭此說用互體有震按
董因之言天地配亨是六五帝乙歸妹以祉元吉之爻
夫泰乾坤體全內外位正內為身外為事卜得國事也

以外卦為占六五居尊位故統論卦下辭曰小往大來
爻遇歸妹故曰天地配亨何必取互體也

右白樂天與董生言易

易辭

十八變而成卦
九變而成小卦

四營而一變三變而一爻六爻為十八變也三變之餘
四數之得九為老陽得六為老陰得七為少陽得八為
少陰故乾之策二百一十有六坤之策百四十有四取
老而言也凡九六為老七八為少其說未之聞也或曰

陽極於九其次則七也極者為老其次為少則當老於十而少於八也曰陰不可加於陽故十不用猶當老於八而少於六也則又曰陽順而上其成數極於九陰逆而下其成數極於六自下而上陰陽均也穉於子午而壯於巳亥始於復姤而終於乾坤者陰猶陽也曷嘗有進陽而退陰與逆順之別乎且夫自然而然者天地且不能知而聖人豈得與於其間而制其予奪哉惟唐一行之學則不然以為易固言之矣十有八變而成卦八

卦而小成則十八變之間有八卦焉人莫之思也變之初有多少其一變也不五則九其二與三也不四則八八與九為多五與四為少多少者奇耦之象也三變皆少則乾之象也乾所以為老陽而四數其餘得九故以九名之三變皆多則坤之象也坤所以為老陰而四數其餘得六故以六名之三變而少少者一則震坎艮之象也震坎艮所以為少陽而四數其餘得七故以七名之三變而多者一則巽離兌之象也巽離兌所以為少陰

而四數其餘得八故以八名之故七八九六者因餘數以名陰陽而陰陽之所以為老少者不在是而在乎三變之間八卦之象也此唐一行之學也

右東坡說

左傳筮卦

莊廿二年 初懿氏卜妻敬仲其妻占之曰吉是謂鳳凰于飛和鳴鏘鏘有媯之後將育于姜五世其昌並于正卿八世之後莫之與京陳厲公蔡出也故蔡人殺五

父而立之生敬仲其少也周史有以周易見陳侯者陳

侯使筮之遇觀



坤下巽上觀

之否



坤下乾上否觀六四變而為否

曰是謂觀國之光利用賓于王

此周易觀卦六四爻辭易之為書六爻皆有變

又有互體聖人隨其義而論之

此其代陳有國乎不在此其在異國非

此其身在其子孫光遠而自他有耀者也坤土也巽風

也乾天也風為天於土上山也有山之材而照之以天

光於是乎居土上故曰觀國之光利用賓于王庭實旅

百奉之以玉帛天地之美具焉故曰利用賓于王猶有

觀焉故曰其在後乎風行而著於土故曰其在異國乎
若在異國必姜姓也姜大嶽之後也山嶽則配天物莫
能兩大陳衰此其昌乎

閔元年 初畢萬筮仕於晉遇屯



震下坎
上屯

之比

坤下坎上比屯
初九變而為比

辛廖占之曰吉屯固比入吉孰大焉

其必蕃昌震為土車從馬足居之兄長之母覆之衆歸

一之

坤為
衆

六體不易

初一爻變有此
六義不可易也

合而能固安而能

殺公侯之卦也公侯之子孫必復其始

閔二年 成季之將生也桓公使卜楚丘之父卜之曰

男也其名曰友在公之右間于兩社為公室輔季氏亡

則魯不昌又筮之遇大有



乾下離上大有

之乾

乾下乾上大有六

五變而為純乾

曰同復於父敬如君所及生有文在其手曰友

遂以命之

僖十五年 秦伯伐晉卜徒父筮之吉涉河侯車敗詰

之對曰乃大吉也三敗必獲晉君其卦遇蠱



巽下艮上

曰千乘三去三去之餘獲其雄狐夫狐蠱必其君也

於周

易利涉大川往有事也亦泰勝晉之卦也今此所言蓋卜筮書雜辭以狐蠱為君其義欲以喻晉惠公其象未

聞蠱之貞風也其悔山也歲云秋矣我落其實而取其

材所以克也

周九月則夏之七月孟秋也艮為山有木今歲已秋風吹落山木之實則材為人所

取實落材亡不敗何待三敗及韓

僖公四年 晉獻公欲以驪姬為夫人卜之不吉筮之

吉公曰從筮卜人曰筮短龜長不如從長且其繇曰專

之渝攘公之瑜一薰一蕕十年尚猶有臭必不可弗聽

僖公十五年 初晉獻公筮嫁伯姬於秦遇歸妹 ䷵

兌下震上歸妹

之睽 

兌下離上睽歸妹六變而為睽

史蘇占之曰不吉其

繇曰士刲羊亦無盍也女承筐亦無貺也

周義歸妹上六爻辭也盍

血也貺賜也刲羊士之功承筐女之職上六無應所求不獲故下卦無血上承無實不吉之象也離為中女震

為長畏故稱士女

西鄰責言不可償也歸妹之睽猶無相也震

之離亦離之震

二卦變而氣相通

為雷為火為羸敗姬

羸秦姓姬晉姓

震為雷離為火火動熾而害其母女嫁反害其家之象故曰為羸敗姬

車說其輶火焚其

旗不利行師敗于宗丘

輶車下縛也丘猶邑也震為車離為火上六爻在震則無應故

車脫輶在離則失位故火焚旗言皆失車火之用也車敗旗焚故不利行師火還害母故敗不出國近在宗邑

歸妹睽孤寇張之孤

此睽上九爻辭也處睽之極故曰睽孤失位孤絕故遇寇難而有弓

夫之警皆不吉之象

姪其從姑

震為木離為火火從木生離為震妹於火為姑謂我姪者我謂之姑

謂子圍質秦

六年其遁逃歸其國而棄其家明年其死於高

梁之虛

惠公死之明年文公入殺懷公于高梁高梁晉地在平陽楊氏縣西南凡莖者用周易則其象

可推非此而往則臨時占者或取于象或取于氣或取於時日王相以成其占若盡附會以爻象則構虛而不經故畧言其歸趣它皆倣此及惠公在秦曰先君若從史蘇之占吾不及此夫韓簡侍曰龜象也莖數也物生而後有象象而後有滋滋而後有數先君之敗德及可數乎史蘇是占勿從何益言龜以象示莖以數告象數相因而生然後有占占所以知吉凶不能變吉凶故先君敗德非莖數所生雖復不從史蘇不能益禍

詩曰下民之

孽匪降自天傳皆背增職競由人

僖十七年 晉惠公之在梁也梁伯妻之梁嬴孕過期卜招父與其子卜之其子曰將生一男一女招曰然男為人臣女為人妾故名男曰圉女曰妾及子圉西質妾為宦女焉

僖公廿五年 秦伯師于河上將納王狐偃言於晉侯曰求諸侯莫如勤王諸侯信之且大義也繼文之業而信宣於諸侯今為可矣使卜偃卜之曰吉遇黃帝戰于

阪泉之兆公曰吾不堪也對曰周禮未改今之王古之

帝也公曰筮之遇大有



乾下離上大有

之睽



兌下離上睽大

有九三變而為睽

曰吉遇公用享於天子之卦

大有九三爻辭也三為三公而

得位變而為兌兌為說得位而說故能為王所宴饗

戰克而王饗吉孰大焉且是

卦也

方更摠言二卦之義不繫於一文

天為澤以當日天子降心以逆

公不亦可乎

乾為天兌為澤乾變為兌而上當離離為日日之在天垂曜在澤天子在上說心在

下是降心逆公之象

大有去睽而復亦其所也

言去睽卦還論大有亦有天子降心

之象乾尊離卑降尊下卑亦其義也

宣六年 鄭公子曼滿與王子伯廖語欲為卿伯廖告

人曰無德而貪其在周易豐



離下震上豐

之離



上豐

六變而為純離也周易論變故雖不筮必以變言其義
豐上六曰豐其屋蔀其家闢其戶聞其無人三歲不覿
凶義取無德而大其弗過之矣
不過三年間一歲鄭人殺之

宣十二年 晉師救鄭及河聞鄭及楚平桓子欲還隨

武子曰善彘子曰不可以中軍佐濟知莊子曰此師殆

哉周易有之在師



坎下坤上師

之臨



兌下坤上臨師初六變而

之臨曰師出以律否臧凶執事順成為臧逆為否衆散為

弱

坎為眾今變為兌兌柔弱

川壅為澤

坎為川今變為兌兌為澤是川見壅

有律以如

已也

如從也法行則人從法法敗則法從人坎為法象今為眾則散為川則壅是失法之用從人之象

故曰律否臧且律竭也

竭敗也坎變為兌是法敗

盈而以竭天且不

整所以凶也

水遇天塞不得整流則竭涸也

不行之謂臨

水變為澤乃成臨卦澤不

行之物也

有帥而不從臨孰甚焉此之謂矣果遇必敗彘子

尸之雖免而歸必有大咎

襄九年

穆姜薨於東宮始往而筮之過艮之八



艮下艮上艮周易大卜掌三易然後雜用連山歸藏周易三易皆以七八為占故言過艮之八史曰是

謂良之隨



震下兌上隨史疑占易過八為不利隨故更以周易占變爻得隨卦而論之

其出也

史謂隨卦閉固之卦

君必速出姜曰亡是於周易曰隨元

亨利貞無咎

易筮皆以變者占遇一爻變義異則論彖故姜亦以彖為占也史據周易故指言周

易以折之元體之長也亨嘉之會也利義之和也貞事之幹

也體仁足以長人嘉德足以合禮利物足以合義貞固

足以幹事然故不可誣也是以雖隨無咎今我婦人而

與於亂固在下位而有不仁不可謂元不靖國家不可

謂亨作而害身不可謂利弃位而姦不可謂貞有四德

者隨而無咎我皆無之豈隨也哉我則取惡能無咎乎
必死於此弗得出矣

襄公廿五年 齊棠公之妻東郭偃之姊也東郭偃臣
崔武子棠公死偃御武子以弔焉見棠姜而美之使偃
取之偃曰男女辨姓今君出自丁臣出自桓不可武子

筮之遇困



坎下兌
上困

之大過



巽下兌上大過困
六三變為大過

史皆曰吉

阿崔子

亦陳文子文子曰夫從風

坎為中男故
曰夫變而為

從風

風隕妻不可娶也

風能隕落物者變而
隕落故曰妻不可娶

且其繇

曰困于石據于蒺藜入于其宮不見其妻凶

困六三
艾辭

于石往不濟也

坎為險為水水之險者石不可以動

據于蒺藜所恃傷也

坎為險兌為澤澤澤之生物而險者蒺藜恃之則傷

入于其宮不見其妻凶無所

歸也

易曰非所困而困名必辱非所據而據身必危既辱且危死其將至妻其可見邪今卜昏而過此卦

六三失位無應則喪其妻失其所歸也

崔子曰筮也何害先夫當之矣遂

取之莊公遁焉後崔子弑莊公

昭元年 晉侯求醫於秦秦伯使醫和視之曰疾不可

為也是為近女室疾如蠱趙孟曰何謂蠱對曰淫溺惑

亂之所生也於文皿蟲為蠱穀之飛亦為蠱在周易女

惑男風落山謂之蠱



巽下艮上蠱巽為長女為風
艮為少男為山少男而說長

女非匹故惑山
木得風而落

皆同物也趙孟曰良醫也厚其禮而歸

之

昭五年 初穆子之生也莊叔以周易筮之

莊叔穆子
父得臣也

遇明夷



艮下坤上謙明
夷初九變為謙

以示卜楚丘曰

是將行而歸焉為子祀以讒人入其名曰牛率以餒死

明夷日也

離為日夷傷
也日明傷

日之數十

甲至
癸

故有十時亦當

一位自王已下其二為公其三為卿

日中當王食時當公平旦當卿難鳴

為士夜半為皂人定為輿黃昏為隸日入為僚晡時為僕日昃為臺隅中日出闕不在第尊王公曠其位日

上其中

日中威明故以當王

食日為二公旦日為三

卿位

明夷之謙

明而未融其當且乎

融明也離在坤下日在地中之象又變為謙謙道卑退故曰明而未

融日明未融故曰其當且乎

故曰為子祀

莊叔卿也卜芻為卿故知為子祀

日之謙當鳥

故曰明夷于飛

離為日為鳥離變為謙日光不足故當鳥鳥飛行故曰于飛

明而未

融故曰垂其翼

於日為未融於鳥為垂翼

象日之動故曰君子于行

明夷初九得位有應君子象也在明傷之世居謙下之位故將避難而行當三在旦故曰三

日不食

旦位在三又非食時故曰三日不食

離火也艮山也離為火火焚

山山敗

離艮合體故

於人為言

艮為言

敗言為讒

為離所焚故言敗

故

曰有攸往主人有言言必讒也

離變為艮故言有所往往而見燒故主人有言

言而見敗故必讒言

純離為牛

易離上離下離畜牝牛吉故言純離為牛

世亂讒勝勝

將遠離故曰其名曰牛

離焚山則離勝譬世亂則讒勝山焚則離獨存故知名牛也豎

牛非牝牛故不吉

謙不足飛不翔

謙道冲退故飛不遠翔

垂不峻翼不廣

峻高也翼垂下故不能廣遠

故曰其為子後乎

不遠翔故知不遠去

吾子亞卿

也抑少不終

旦日正卿之位莊叔父子世為亞卿位不足以終盡卦體蓋引而致之

昭十二年 南蒯之將叛也枚筮之

不指其事 泛卜吉凶

遇坤

坤下坤 上坤

之比

坤下坎上比 坤六五爻變

曰黃裳元吉

坤六五 爻變

坤六五 爻變

以為大吉也示子服惠伯曰即欲有事何如惠伯曰吾

嘗學此矣忠信之事則可不然必敗外疆內溫忠也

坎險

故疆坤順故溫疆 而能溫所以為忠

和以率貞信也

水和而土安正 和正信之本也

故曰

黃裳元吉黃中之色也裳下之飾也元善之長也中不

忠不得其色下不共不得其飾事不善不得其極外內

倡和為忠率事以信為共供養三德為善非此三者弗

當且夫易不可以占險將何事也且可飾乎中美能黃
上美為元下美則裳參成可筮猶有闕也筮雖吉未也
昭廿九年 史墨引周易言龍言真龍

昭三十二年 史墨言季氏出其君曰君臣無常位自

古以然在易卦雷乘乾曰大壯  乾下震上大壯震
在乾上故曰雷乘

乾 乾為天子震為諸侯而在乾上君
天之道也 臣易位猶臣大強壯若天上有雷

哀九年 宋公代鄭晉趙鞅卜救鄭遇水滴火 占
之水兆

諸史趙史墨史龜曰是謂沈陽可以興兵利以伐姜不

利子商伐齊則可敵宋不吉史墨曰盈水名也子水位

也

趙鞅名盈宋子姓水盈坎乃行子姓又得北方水位

名位敵不可干也炎帝為

火師

神農有火瑞以火名官

姜姓其後水勝火伐姜則可史趙曰

是謂如川之滿不可游也鄭方有罪不可救也救鄭則

不吉不知其它陽虎以周易筮之遇泰  乾下坤上泰之

需 

乾下坎上需泰六五變

曰宋方吉不可與也

不可與戰泰六五日帝乙

歸妹以祉元吉帝乙紂父五為天子故稱帝乙陰而得中有似王者嫁妹得如其願受福祿而大吉 微子

啟帝乙之元子也宋鄭甥舅也祉祿也若帝乙之元子

歸妹而有吉祿我安得吉乃止

大衍之數五十其用四十有九

漢律歷志云數者一十百千萬也故曰紀於一協於十長於百大於千衍於萬又况天地之數五十有五虛其五故用五十京房謂五十者十日十二辰二十八宿凡五十也馬季長云易有太極太極生兩儀兩儀生日月日生四時四時生五行五行生十二月十二月生二十四氣北辰居位不動其餘四十九運

轉而用也且一十百千萬百居一十千萬之中令而取五十用之中之又中所以用五十也天數二十有五地數三十五六天地之中數五五而二十五是天數二十五也五六三十是地數三十也又所謂一三五七九而備天數二十五也二四六八十而備地數三十也凡天地之數五十有五今而大衍之數五十虛其五是為五十也五十之數其用四十有九者虛其一也虛其一者以况太極正猶人君端拱無為百

官效職焉

分而為二以象兩

合同未分則用五十既虛其一則以四十九莖著分之於左右手也分之於左右以象兩儀兩儀者動儀靜儀天地是也一陰一陽之謂也

掛一以象三

先於天之左手分掛其一以象天地人之三才

揲之以四以象四時

以四數之以象四時也四數數之以包十十數莊子
曰數者一二三四是也故天下之數不過十而甲子
之有甲乙丙丁戊己庚辛壬癸之十日象焉

歸奇於劫以象閏

歸天手之奇於劫以象三年之一閏也堯典曰暮三
百六旬有六日是每歲餘六日也月之小盡又餘六
日共成十二日故三年而一閏也

五歲再閏故再劫而後掛

又於他手逐四數之歸其餘數於扞以象五年之再
閏也一年而剩六日又月之小盡六日共十二也三
年一閏外剩六日所以五年再閏而後掛者分掛之
於一處也自大衍之數五十至再扞而後掛

今參之古今得簡易法

周著四十九莖

第一揲不五則九 第二揲不四則八

第三揲與第二揲同

三者俱少為老陽爻重

謂初五得 次四 又四 餘三十六

兩少一多為少陰爻拆

謂初得五 次八 又四 餘三十二

三者俱多為老陰爻交

謂初得九 次八 又八 餘二十四

兩多一少為少陽爻單

謂初得九 次八 又四 餘二十八

納甲例說并圖

甲乙丙丁戊己庚辛壬癸

一二三四五
六七八九十

甲者五行之首六甲也乙丙丁戊己庚辛壬癸謂之
十干寅卯辰巳午未申酉戌亥子丑謂之十二支干
以十言之支以十二言之每支配干得五納者干支
相配而納歸之為五行也

八卦乾坤震坎艮巽離兌

乾坤納兩頭乾納甲與壬坤納乙與癸上下包之也

配合而歸五行也其源出於八卦乾坤為父母包括
始終故乾甲坤乙乾壬坤癸包十干而無為震庚干
而支子午蓋有長子代乾之義巽辛干而支丑未蓋
長女代坤之義坎戊干而支寅申離己干而支卯酉
寅申卯酉者日月出入之門戶艮丙干而支辰戌艮
為土之陽兌丁干而支巳亥故兌為金之衆

納甲之法可以究天地生育之理乾納甲壬坤納乙癸
上下包之也震巽坎離艮兌納庚辛戊己丙丁者六

又於他手逐四數之歸其餘數於扐以象五年之再
閏也一年而剩六日又月之小盡六日共十二也三
年一閏外剩六日所以五年再閏而後掛者分掛之
於一處也自大衍之數五十至再扐而後掛

今參之古今得簡易法

周著四十九莖

第一揲不五則九 第二揲不四則八

第三揲與第二揲同

三者俱少為老陽爻重

謂初五得 次四 又四 餘三十六

兩少一多為少陰爻拆

謂初得五 次八 又四 餘三十二

三者俱多為老陰爻交

謂初得九 次八 又八 餘二十四

兩多一少為少陽爻單

謂初得九 次八 又四 餘二十八

納甲例說并圖

甲乙丙丁戊己庚辛壬癸

一二三四五
六七八九十

甲者五行之首六甲也乙丙丁戊己庚辛壬癸謂之
十干寅卯辰巳午未申酉戌亥子丑謂之十二支干
以十言之支以十二言之每支配干得五納者干支
相配而納歸之為五行也

八卦乾坤震坎艮巽離兌

乾坤納兩頭乾納甲與壬坤納乙與癸上下包之也

配合而歸五行也其源出於八卦乾坤為父母包括
始終故乾甲坤乙乾壬坤癸包十干而無為震庚干
而支子午蓋有長子代乾之義巽辛干而支丑未蓋
長女代坤之義坎戊干而支寅申離己干而支卯酉
寅申卯酉者日月出入之門戶艮丙干而支辰戌艮
為土之陽兌丁干而支巳亥故兌為金之衆

納甲之法可以究天地生育之理乾納甲壬坤納乙癸
上下包之也震巽坎離艮兌納庚辛戊己丙丁者六

子生於乾坤之包中如物之處胎甲者左三剛爻交

乾之氣也右三柔爻交坤之氣也乾之初爻交於坤

生震故震之初爻納子午以乾之初爻納子午也中爻交於坤

生坎故坎初爻納寅申震納子午順轉寅申也上爻交於坤生

艮故艮初爻納辰戌亦順傳也坤之初爻交於乾生巽故

巽初爻納丑未以坤初爻納丑未也中爻交於乾生離故離初

爻納卯酉以巽丑未逆傳卯酉也上爻交於乾生兌故兌初爻

納己亥亦逆傳也乾坤始於甲乙其次納丙丁終宜納庚

辛今乃反此者卦必自下生所以先初爻次中爻終
乃至上爻此易之叙亦胎育之理也物之處胎甲莫
不倒生自下而生者自然之理也又曰甲乙者十日
之始也壬癸者十日之終也乾坤者易之門亦終始
之理具焉故始於甲乙終於壬癸甲娶己而生庚乙
娶戊而生辛庚辛長男長女也故以配震巽焉壬娶
丁而生戊癸娶丙而生己戊己中男中女也故以配
坎離庚娶乙而生丙辛娶甲而生丁丙丁少男少女

戊癸娶丙而生己戊己中男中女也故以配坎離庚
娶乙而生丙辛娶甲而生丁丙丁少男少女也故以
配艮兌焉由乾坤而有震巽由甲乙而壬癸而有庚
辛此其叙也

子生於乾坤之包中如物之處胎甲者左三剛爻交

乾之氣也右三柔爻交坤之氣也乾之初爻交於坤

生震故震之初爻納子午以乾之初爻納子午也中爻交於坤

生坎故坎初爻納寅申震納子午順轉寅申也上爻交於坤生

艮故艮初爻納辰戌亦順傳也坤之初爻交於乾生巽故

巽初爻納丑未以坤初爻納丑未也中爻交於乾生離故離初

爻納卯酉以巽丑未逆傳卯酉也上爻交於乾生兌故兌初爻

納己亥亦逆傳也乾坤始於甲乙其次納丙丁終宜納庚

辛今乃反此者卦必自下生所以先初爻次中爻終
乃至上爻此易之叙亦胎育之理也物之處胎甲莫
不倒生自下而生者自然之理也又曰甲乙者十日
之始也壬癸者十日之終也乾坤者易之門亦終始
之理具焉故始於甲乙終於壬癸甲娶己而生庚乙
娶戊而生辛庚辛長男長女也故以配震巽焉壬娶
丁而生戊癸娶丙而生己戊己中男中女也故以配
坎離庚娶乙而生丙辛娶甲而生丁丙丁少男少女

戊癸娶丙而生巳戊巳中男中女也故以配坎離庚
娶乙而生丙辛娶甲而生丁丙丁少男少女也故以
配艮兌焉由乾坤而有震巽由甲乙而壬癸而有庚
辛此其叙也

納甲圖

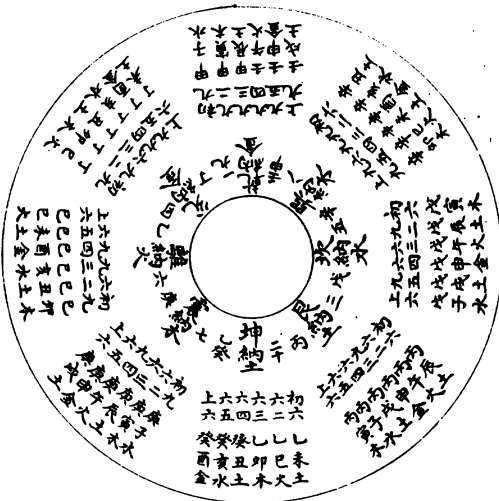

術家納甲歌

乾金甲子首

坎水戊寅頭

艮土丙辰位

震木庚子求

巽木辛丑起

離火己卯遊

坤土乙未轉

兌金丁巳流

凡得卦本之以納甲參之以世應又有飛伏若
夫六神五行相克則術家自有訣

雲麓漫抄卷十一

術家納甲歌

乾金甲子首

坎水戊寅頭

艮土丙辰位

震木庚子求

巽木辛丑起

離火己卯遊

坤土乙未轉

兌金丁巳流

凡得卦本之以納甲參之以世應又有飛伏若
夫六神五行相克則術家自有訣

雲麓漫抄卷十一

欽定四庫全書

雲麓漫抄卷十二

宋 趙彥衛 撰

十二律圖

呂不韋
春秋

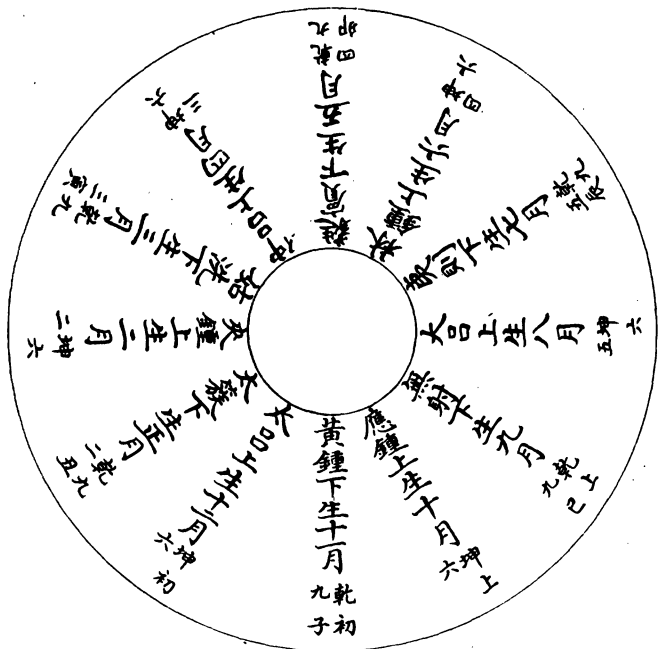

宮

黃鍾律

上生太簇為高

太簇

上生姑洗為角

姑洗

蕤賓

夷則

無射

六呂名

林鍾呂

宮下生林
鍾為徵

南呂

下生南呂為羽

應鍾

林鍾為第二宮太
簇為第三宮與推
五聲同第一宮法

大呂

夾鍾

仲呂

六呂名

黃鍾太簇姑洗蕤賓夷則無射此六者為陽月之管謂之律律者法也言陽氣施生各有法也又律者述也所以帥道陽氣使之通達所謂大呂應鍾南呂林鍾仲呂夾鍾此六者為陰律之管謂之呂呂者助也言陰氣沈伏各有助也泠州鳩曰夫六中之色故名之一曰黃鍾所以宣養六氣九德也由是第之二曰太簇所以金奏贊陽出滯也三曰姑洗所以清潔百物考神納賓也四曰蕤賓所以安靜神人獻酬交酢也五曰夷則所以

詠歌九德平民無貳也六曰無射所以宣布哲人之令
德示民軌儀也為之六間以揚沉伏而黜散越也元間
大吕助宣物也二間夾鍾出四隙之細也三間仲吕宣
中氣也四間林鍾和展百事俾肅純恪中也五間南吕
贊陽秀也六間應鍾均利器用俾應復也

黃鍾中色君之服也鍾者種也天之中數五五為聲聲
尚宮五聲莫大焉故陽氣施鍾於黃宮滋萌萬物為六
氣元也以黃色名元氣律者著宮聲也宮以九唱六變

動不居周流六虛位於子十一月大呂呂族也言陰大
族助黃鍾宣氣而生物也位於丑十二月太簇簇奏也
言陽氣大奏地而達物也位於寅正月夾鍾言陰夾助
太簇宣四方之氣而出種物也位於卯二月姑洗洗潔
也言陽氣洗物姑潔之也位於辰三月仲呂言微陰始
起未成著於其中旅助姑洗宣氣齊物也位於巳四月
蕤賓繼也賓送也言陽始導陰氣使繼養物也位於午
五月林鍾林君也言陰氣受任物助蕤賓主種物使長

宮

黃鍾律

上生太簇為高

太簇

上生姑洗為角

姑洗

蕤賓

夷則

無射

六呂名

林鍾呂

宮下生林鍾為徵

南呂

下生南呂為羽

應鍾

林鍾為第二宮太簇為第三宮與推五聲同第一宮法

大呂

夾鍾

仲呂

六呂名

黃鍾太簇姑洗蕤賓夷則無射此六者為陽月之管謂之律律者法也言陽氣施生各有法也又律者述也所以帥道陽氣使之通達所謂大呂應鍾南呂林鍾仲呂夾鍾此六者為陰律之管謂之呂呂者助也言陰氣沈伏各有助也泠州鳩曰夫六中之色故名之一曰黃鍾所以宣養六氣九德也由是第之二曰太簇所以金奏贊陽出滯也三曰姑洗所以清潔百物考神納賓也四曰蕤賓所以安靜神人獻酬交酢也五曰夷則所以

詠歌九德平民無貳也六曰無射所以宣布哲人之令
德示民軌儀也為之六間以揚沉伏而黜散越也元間
大吕助宣物也二間夾鍾出四隙之細也三間仲吕宣
中氣也四間林鍾和展百事俾肅純恪中也五間南吕
贊陽秀也六間應鍾均利器用俾應復也

黃鍾中色君之服也鍾者種也天之中數五五為聲聲
尚宮五聲莫大焉故陽氣施鍾於黃宮滋萌萬物為六
氣元也以黃色名元氣律者著宮聲也宮以九唱六變

動不居周流六虛位於子十一月大呂呂族也言陰大族助黃鍾宣氣而生物也位於丑十二月太簇簇奏也言陽氣大奏地而達物也位於寅正月夾鍾言陰夾助太簇宣四方之氣而出種物也位於卯二月姑洗洗潔也言陽氣洗物姑潔之也位於辰三月仲呂言微陰始起未成著於其中旅助姑洗宣氣齊物也位於巳四月蕤賓繼也賓送也言陽始導陰氣使繼養物也位於午五月林鍾林君也言陰氣受任物助蕤賓主種物使長

大茂盛也位於未六月夷則則法則也言陽氣正法度而使陰氣夷當傷之物也位於申七月南呂南任也言陰氣族助夷則任成萬物也位於酉八月無射射厭也言陽氣究物而使陰氣畢剝落之終而復始無厭已也位於戌九月應鍾言陰氣應無射該藏萬物而雜陽閔鍾也位於亥十月十二月還相為宮

伏羲氏作易紀陽氣之初以為律法建日冬至之聲以黃鍾為宮太簇為商姑洗為角林鍾為徵南呂為羽應

鍾為變宮蕤賓為變徵此五聲之正也各統一曰其餘
以次運行當日者為宮而商徵以類從事

十二月管相生之次至中呂而匝黃鍾為第一宮下生
林鍾為徵上生太簇為商下生南呂為羽上生姑洗為
角林鍾為第二宮太簇為第三宮其餘為宮與推五聲
同第一宮法

大茂盛也位於未六月夷則則法則也言陽氣正法度而使陰氣夷當傷之物也位於申七月南呂南任也言陰氣族助夷則任成萬物也位於酉八月無射射厭也言陽氣究物而使陰氣畢剝落之終而復始無厭已也位於戌九月應鍾言陰氣應無射該藏萬物而雜陽閔鍾也位於亥十月十二月還相為宮

伏羲氏作易紀陽氣之初以為律法建日冬至之聲以黃鍾為宮太族為商姑洗為角林鍾為徵南呂為羽應

鍾為變宮蕤賓為變徵此五聲之正也各統一日其餘
以次運行當日者為宮而商徵以類從事

十二月管相生之次至中呂而匝黃鍾為第一宮下生
林鍾為徵上生太簇為商下生南呂為羽上生姑洗為
角林鍾為第二宮太簇為第三宮其餘為宮與推五聲
同第一宮法

四正旁通圖

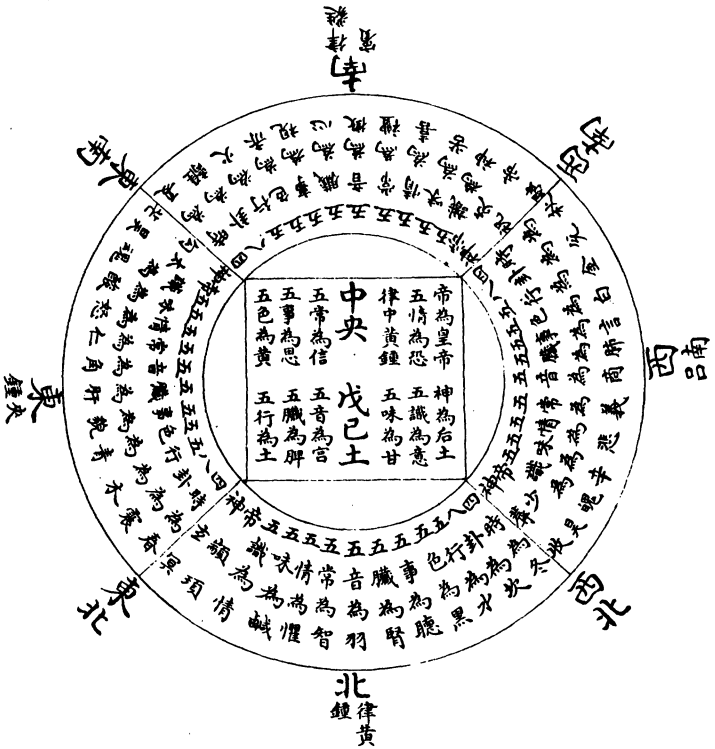

古十二律京房行為六十律以律所生者為夫婦以呂所生者為母子律所生者常同位呂所生者常異位故曰律娶妻呂生子律左旋呂右轉黃鍾為天統者黃鍾十一月陽始生故黃鍾為宮以祀天林鍾為地統者林鍾六月坤始生故林鍾為宮以祀地夾鍾為人統者夾鍾二月即日之所自出夾鍾為宮以祀先祖皆以類求之先作律準準之狀如瑟而長丈十三絃隱間九尺以應黃鍾之律九寸中央一絃下有畫分寸以為六十律

蔡邕已曰今無能為者魏列和制十二笛以求律故有
笛律歌聲濁者用長笛長律歌聲清者用短笛短律聲
濁者用三尺二笛聲清者用二尺九笛因名曰此三尺
二調此二尺九調典部郎劉秀鄧昊等以三尺二寸者
應無射之律若宜用長笛執樂者曰請奏無射它十一
律笛皆類此於制為雅是因笛以求律也宣和間作樂
求徵聲不得嘗創為燕樂曰黃河清曲其聲雜故當時
有落韻詩之謂周禮疏濁者是角音清者徵音今人却

以軍中所吹角為角聲則角聲不可考矣按八音惟笛
可以推尋晉唐志黃鍾南呂為羽第三孔也林鍾為徵
第四孔也又曰宮有三一曰政聲二曰下徵三曰清角
宮有七聲錯綜用之凡二十有一變伏孔四一曰正角
出於角上二曰倍角近笛下三曰變宮近於宮孔倍令
下四曰變徵遠於徵孔倍令高或倍或半或四分一皆
不作孔而取其度以近進退上下之法即今笛家於其
孔按以指之或半或上或下取聲者是也謂之拆搭晉

書又謂準之用絃緩急清濁非管無以正也則知笛誠
可以求律今人忽而不知求雖范蜀公司馬文正公亦
皆泥於上黨之黍宜乎律法日熄嘗欲求善笛而問之
未暇當有因余言而探賸者律庶乎復顯矣觀律準則
又知今之瑟乃漢時律準非古瑟也古瑟蓋五十絃云
國朝州郡役人之制

衙前入役曰鄉戶曰押錄曰長名職次曰客司曰通引
官優者曰衙職建隆以來並召募惟鄉戶押錄主持管

古十二律京房行為六十律以律所生者為夫婦以呂所生者為母子律所生者常同位呂所生者常異位故曰律娶妻呂生子律左旋呂右轉黃鍾為天統者黃鍾十一月陽始生故黃鍾為宮以祀天林鍾為地統者林鍾六月坤始生故林鍾為宮以祀地夾鍾為人統者夾鍾二月即日之所自出夾鍾為宮以祀先祖皆以類求之先作律準準之狀如瑟而長丈十三絃隱間九尺以應黃鍾之律九寸中央一絃下有畫分寸以為六十律

蔡邕已曰今無能為者魏列和制十二笛以求律故有
笛律歌聲濁者用長笛長律歌聲清者用短笛短律聲
濁者用三尺二笛聲清者用二尺九笛因名曰此三尺
二調此二尺九調典部郎劉秀鄧昊等以三尺二寸者
應無射之律若宜用長笛執樂者曰請奏無射它十一
律笛皆類此於制為雅是因笛以求律也宣和間作樂
求徵聲不得嘗創為燕樂曰黃河清曲其聲雜故當時
有落韻詩之謂周禮疏濁者是角音清者徵音今人却

以軍中所吹角為角聲則角聲不可考矣按八音惟笛
可以推尋晉唐志黃鍾南呂為羽第三孔也林鍾為徵
第四孔也又曰宮有三一曰政聲二曰下徵三曰清角
宮有七聲錯綜用之凡二十有一變伏孔四一曰正角
出於角上二曰倍角近笛下三曰變宮近於宮孔倍令
下四曰變徵遠於徵孔倍令高或倍或半或四分一皆
不作孔而取其度以近進退上下之法即今笛家於其
孔按以指之或半或上或下取聲者是也謂之拆搭晉

書又謂準之用絃緩急清濁非管無以正也則知笛誠
可以求律今人忽而不知求雖范蜀公司馬文正公亦
皆泥於上黨之黍宜乎律法日熄嘗欲求善笛而問之
未暇常有因余言而探賸者律庶乎復顯矣觀律準則
又知今之瑟乃漢時律準非古瑟也古瑟蓋五十絃云
國朝州郡役人之制

衙前入役曰鄉戶曰押錄曰長名職次曰客司曰通引
官優者曰衙職建隆以來並召募惟鄉戶押錄主持管

押官物必以有物力者其產業估可二百緡許收繫更重難日久有勞至都知兵馬使試驗其才遣赴闕與補官如衙前闕即抽差年滿押錄里正押錄三年里正二年替限內各管重難一次諸州各有額熙寧四年行募法令民出免役錢元祐初罷募法改招稅戶役充鄉戶衙前別立法優之如公使庫等上京綱運之類並別差使臣將校其高強戶許出役錢免得重難分類紹聖初復熙寧法建炎元年減三分之一仍召募下諸色公人

皆用此雇與差保正不同今人不知云既差作保正又令出雇錢

吏人建隆四年使院人吏員闕並募有田產諳公事人充不足則據數均於屬縣曹司正員內差補開寶六年諸州主戶三萬以上者使院書表司院共五十人州司三十人熙寧中吏額增許投名元祐行差法復損如舊紹聖復差法建炎減三之一

貼司建隆初諸州惟有私名書手在京及監司即置貼

司景德二年量私名書手數立額許正行人吏保明籍貫姓名祇應人吏有關選無過犯者充元豐中始有攢司試書又人吏不足聽差貼司權行紹興五年州縣貼司每案不得過五人二十七年言者請以吏額之半置貼司

造帳司建隆以來以使院人吏有關抽諸縣曹司充治平二年以縣所差人率不諳攢算放歸縣熙寧四年令募能造帳人充專主造帳非造帳月分從其便優與請

給以免役錢支仍立定酬賞元豐給雇錢元祐罷給聽
於吏人內抽差三年無過轉一資與優輕酬獎一次
祇候典初請縣各遣人吏赴州承領文帖付解子達于
縣熙寧四年始令募人紹聖四年以使院守闕人充
散從官初諸州有承符直散從直步奏官追催公事又
有人力當直並差稅戶或坊郭有行止人二年替咸平
編勅三萬戶以上節院散從步奏官併雜職一百人嘉
祐八年百人外置雜職熙寧三年改人力承符並為散

押官物必以有物力者其產業估可二百緡許收繫更重難日久有勞至都知兵馬使試驗其才遣赴闕與補官如衙前闕即抽差年滿押錄里正押錄三年里正二年替限內各管重難一次諸州各有額熙寧四年行募法令民出免役錢元祐初罷募法改招稅戶役充鄉戶衙前別立法優之如公使庫等上京綱運之類並別差使臣將校其高強戶許出役錢免得重難分類紹聖初復熙寧法建炎元年減三分之一仍召募下諸色公人

皆用此雇與差保正不同今人不知云既差作保正又
令出雇錢

吏人建隆四年使院人吏員闕並募有田產諳公事人
充不足則據數均於屬縣曹司正員內差補開寶六年
諸州主戶三萬以上者使院書表司院共五十人州司
三十人熙寧中吏額增許投名元祐行差法復損如舊
紹聖復差法建炎減三之一

貼司建隆初諸州惟有私名書手在京及監司即置貼

司景德二年量私名書手數立額許正行人吏保明籍貫姓名祇應人吏有關選無過犯者充元豐中始有攢司試書又人吏不足聽差貼司權行紹興五年州縣貼司每案不得過五人二十七年言者請以吏額之半置貼司

造帳司建隆以來以使院人吏有關抽諸縣曹司充治平二年以縣所差人率不諳攢算放歸縣熙寧四年令募能造帳人充專主造帳非造帳月分從其便優與請

給以免役錢支仍立定酬賞元豐給雇錢元祐罷給聽
於吏人內抽差三年無過轉一資與優輕酬獎一次
祇候典初請縣各遣人吏赴州承領文帖付解子達于
縣熙寧四年始令募人紹聖四年以使院守闕人充
散從官初諸州有承符直散從直步奏官追催公事又
有人力當直並差稅戶或坊郭有行止人二年替咸平
編勅三萬戶以上節院散從步奏官併雜職一百人嘉
祐八年百外置雜職熙寧三年改人力承符並為散

從官

院虞侯建隆以來並依承符散從官例以鄉戶差其節級自轉充三年替歸農熙寧二年更募法以無過人投充遂於四等戶差一年替元豐至紹聖並募投名不給雇錢政和獄子給重祿兩獄六人半年替直司四人一季替宣和罷重祿雜職差如院虞侯建隆以來三周年替若年限滿未願歸農者聽咸平中併散從官步奏官為額熙寧在散從官外別置紹興二十年再補二人充

指教

斗子國初斗插並選下戶有行止人充熙寧並投充不
給錢紹聖召保產五十十以上充攔頭至道二年諸道
攔頭委轉運副使揀選充咸平三年始招客戶祥符六
年陳堯咨奏請於第五等稅戶差熙寧募元豐以來不
給雇錢

諸縣人吏國初押司錄事於等第戶差選請吏道者充
遇衙前闕即抽差年滿押錄建隆法諸縣曹司主戶二

萬戶以上三十人一萬戶以上二十五人七千戶以上二十人五千戶以上十七人三千戶以上十五人一千戶以上十二人不滿千戶十人抽等第戶充康定二年施昌言奏縣吏差稅戶多不省文書乞依州軍例名有產業人投名不足則差既而復行各抽充州吏以二年替仍輪上州充祇候典治平二年裁減吏額熙寧十年募祇候典替縣曹司自是縣吏不復帖差

國朝諸郡惟有廂軍牢城既又自京或它路遣至諸州

屯駐每年更戍他州如福建則多戍二廣秋遣春歸故習險阻忘顧戀緩急征行人皆可用至靖康罷更戍為郡禁軍初熙寧二年六月詔州郡廂軍即前代本處鎮守之兵軍料揀強壯團結教閱常留在城以備盜賊今後不得申奏乞差禁軍防托逐州團結分番差往本州界及本路州軍巡檢下披帶一年一替五年八月別立定人數為額今教習弩鎗刀標牌捍棒元豐二年陞為下禁軍餘為不教閱廂軍大觀撥隸諸將熙寧中樞密

從官

院虞侯建隆以來並依承符散從官例以鄉戶差其節級自轉充三年替歸農熙寧二年更募法以無過人投充遂於四等戶差一年替元豐至紹聖並募投名不給雇錢政和獄子給重祿兩獄六人半年替直司四人一季替宣和罷重祿雜職差如院虞侯建隆以來三周年替若年限滿未願歸農者聽咸平中併散從官步奏官為額熙寧在散從官外別置紹興二十年再補二人充

指教

斗子國初斗插並選下戶有行止人充熙寧並投充不
給錢紹聖召保產五十千以上充攔頭至道二年諸道
攔頭委轉運副使揀選充咸平三年始招客戶祥符六
年陳堯咨奏請於第五等稅戶差熙寧募元豐以來不
給雇錢

諸縣人吏國初押司錄事於等第戶差選請吏道者充
遇衙前闕即抽差年滿押錄建隆法諸縣曹司主戶二

萬戶以上三十人一萬戶以上二十五人七千戶以上二十人五千戶以上十七人三千戶以上十五人一千戶以上十二人不滿千戶十人抽等第戶充康定二年施昌言奏縣吏差稅戶多不省文書乞依州軍例名有產業人投名不足則差既而復行各抽充州吏以二年替仍輪上州充祇候典治平二年裁減吏額熙寧十年募祇候典替縣曹司自是縣吏不復帖差

國朝諸郡惟有廂軍牢城既又自京或它路遣至諸州

屯駐每年更戍他州如福建則多戍二廣秋遣春歸故
習險阻忘顧戀緩急征行人皆可用至靖康罷更戍為
郡禁軍初熙寧二年六月詔州郡廂軍即前代本處鎮
守之兵軍料揀強壯團結教閱常留在城以備盜賊今
後不得申奏乞差禁軍防托逐州團結分番差往本州
界及本路州軍巡檢下披帶一年一替五年八月別立
定人數為額今教習弩鎗刀標牌捍棒元豐二年陞為
下禁軍餘為不教閱廂軍大觀撥隸諸將熙寧中樞密

院奏諸路廂軍名額猥多自騎射至牢城凡二百二十
三其間因事募人團立新額有事存而名未可廢又有
剩員及牢城壯城例非差出者又別為一軍令逐路數
閱廂軍已立定額外欲將逐路不教閱廂軍併為一額
其餘並從省廢仍令逐路相度州軍大小排定次第每
指揮不得過五百人從之淳熙中罷招刺而監司屬官
教官職官祇得差廂軍多留
存百姓代名數猥多
反甚於存留廂軍時壯城元豐三年五月勅諸路已置
壯城兵士其有城壁樓櫓去處以城圍大小分為兩等

大城五十人小城三十人專充修城不許招揀填別軍
分用熙寧八年樞密院之請也崇寧五年河東提舉李
大年以潞州城壁頽圯申乞諸路州軍招置壯城兵士
工部檢準元符令諸城池軍器及應干軍政或訓練有
陳請者申總管安撫鈐轄司專行唯以所用物料責轉
運司應副下其說於諸路大觀元年復奉御筆東南城
壁土惡易於淪塌往往作磚城石城或為水柵或施瓦
為屋以覆城身非西北比可令帥府置壯城兵士四百

人列郡三百人依元豐法制以土起築仍開壕如土惡
乃以塼石隨宜施行繼有旨罷政和三年因陳光弼請
帥府列郡沿邊量數興復

剩員指揮大中祥符四年勅諸路轉運使副巡行屬部
同知通都監監押揀選本城牢城人員節級兵士慶厯
五年乃差內臣往福建等路揀選其就糧禁軍及本城
兵士如病患可醫者減充半分剩員久或不堪與給放
停公據若曾有戰功及陣亡人子弟姪子孫令仍舊自

後每監司分揀於是有剩員指揮

國初里正戶長掌課輸鄉書手隸里正里正於第一戶
長於第二等差鄉書手天聖以來以上戶多占色役於
等四等差者長掌盜賊煙火之事其屬有壯丁者長差
第一等第二等戶壯丁差第四第五等戶至和元年罷
里正增差戶長熙寧二年募耆長壯丁四年仍舊於本
等入戶輪差五年罷戶長六年行保甲法始置保正副
大小保長機密盜賊別名承帖人隸其下七年輪保丁

院奏諸路廂軍名額猥多自騎射至牢城凡二百二十
三其間因事募人團立新額有事存而名未可廢又有
剩員及牢城壯城例非差出者又別為一軍令逐路數
閱廂軍已立定額外欲將逐路不教閱廂軍併為一額
其餘並從省廢仍令逐路相度州軍大小排定次第每
指揮不得過五百人從之淳熙中罷招刺而監司屬官
教官職官祇得差廂軍多留
存百姓代名數猥多反甚於存留廂軍時壯城元豐三年五月勅諸路已置
壯城兵士其有城壁樓櫓去處以城圍大小分為兩等

大城五十人小城三十人專充修城不許招揀填別軍
分用熙寧八年樞密院之請也崇寧五年河東提舉李
大年以潞州城壁頽圯申乞諸路州軍招置壯城兵士
工部檢準元符令諸城池軍器及應干軍政或訓練有
陳請者申總管安撫鈐轄司專行唯以所用物料責轉
運司應副下其說於諸路大觀元年復奉御筆東南城
壁土惡易於淪塌往往作磚城石城或為水柵或施瓦
為屋以覆城身非西北比可令帥府置壯城兵士四百

人列郡三百人依元豐法制以土起築仍開塚如土惡
乃以塼石隨宜施行繼有旨罷政和三年因陳光弼請
帥府列郡沿邊量數興復

剩員指揮大中祥符四年勅諸路轉運使副巡行屬部
同知通都監監押揀選本城牢城人員節級兵士慶厯
五年乃差內臣往福建等路揀選其就糧禁軍及本城
兵士如病患可醫者減充半分剩員久或不堪與給放
停公據若曾有戰功及陣亡人子弟姪子孫令仍舊自

後每監司分揀於是有剩員指揮

國初里正戶長掌課輸鄉書手隸里正里正於第一戶長於第二等差鄉書手天聖以來以上戶多占色役於等四等差者長掌盜賊煙火之事其屬有壯丁者長差第一等第二等戶壯丁差第四第五等戶至和元年罷里正增差戶長熙寧二年募耆長壯丁四年仍舊於本等入戶輪差五年罷戶長六年行保甲法始置保正副大小保長機密盜賊別名承帖人隸其下七年輪保丁

充甲頭催稅紹聖元年耆戶長壯丁復雇募法不許以
保正長保丁充代尋復保正長法既又罷甲頭以大保
長催稅其保正長不願就雇者仍舊法募稅戶充耆戶
長壯丁建炎元年罷戶長催稅復甲頭紹興初拘取耆
戶長錢尋罷七年大保長仍舊催科九年令保正長專
管烟火盜賊不得承受文帖及課輸事十年以耆戶長
雇錢充總制窠名又明年復拘壯丁錢充三十一年令
保甲催稅乾道二年罷四年復八年罷

隨州大洪山本名大湖介於隨郢之間其山高峻上有
三峰中有積水實為龍淵云昔有二龍鬪穿崖而出水
遂涸落石尚存山下今日落湖唐有僧自五臺來遇異
人云遇湖即止僧至問地名遂止適逢大旱鄉人皆屠
牛祈雨僧為祈禱成豐歲遂入山斷足祭龍以謝鄉人
張素敬之父子俱入山與之俱逝節帥以聞僧賜號靈
濟菩薩二張封將軍土人相與即水落處建伽藍本朝
尤盛建炎紹興初隨陷於賊而山中能自保有帶甲僧

千數事定皆命以官汪彥章集有補大洪山監寺承信
郎告自後多說神恠以桀黠者四出號端公誑取施利
每及萬緡死則塑作將軍立於殿寺循山而上壁立在
雲霄中地窄依巖為層樓雲霧所蒸屋易壞且無水蓄
四簷屋溜於池以飲石林云居高山常患無水京口甘
露吳靈巖雪川之道場此亦其一也

自熙寧元豐後議禮者紛然大節目有三一日郊祀按
周禮歲有九南北郊上辛祈穀孟夏雩五方帝本朝皆

行之以上公攝事三歲則又合祭天地於南郊備六引
勦箭雞竿肆菁列八寶爆禦象引犒賞諸軍皆後世之
制二者不同明矣若用周禮則當於每歲九祀中省儀
衛如享太廟景靈宮制齊於前殿至日出郊親行事至
三歲自不妨用後世之縟儀周禮疏義引爾雅曰禘大
祭不辨天神人鬼地祇則皆有禘稱祭法禘黃帝而郊
魯四代亦然皆祭天於圜丘大傳王者禘其祖之所自
出據夏正即郊天論語禘自既灌鄭云三者皆禘大祭

充甲頭催稅紹聖元年耆戶長壯丁復雇募法不許以保正長保丁充代尋復保正長法既又罷甲頭以大保長催稅其保正長不願就雇者仍舊法募稅戶充耆戶長壯丁建炎元年罷戶長催稅復甲頭紹興初拘取耆戶長錢尋罷七年大保長仍舊催科九年令保正長專管烟火盜賊不得承受文帖及課輸事十年以耆戶長雇錢充總制窠名又明年復拘壯丁錢充三十一年令保甲催稅乾道二年罷四年復八年罷

隨州大洪山本名大湖介於隨郢之間其山高峻上有
三峰中有積水實為龍淵云昔有二龍鬪穿崖而出水
遂涸落石尚存山下今日落湖唐有僧自五臺來遇異
人云遇湖即止僧至問地名遂止適逢大旱鄉人皆屠
牛祈雨僧為祈禱成豐歲遂入山斷足祭龍以謝鄉人
張素敬之父子俱入山與之俱逝節帥以聞僧賜號靈
濟菩薩二張封將軍土人相與即水落處建伽藍本朝
尤盛建炎紹興初隨陷於賊而山中能自保有帶甲僧

千數事定皆命以官汪彥章集有補大洪山監寺承信
郎告自後多說神恠以桀黠者四出號端公誑取施利
每及萬緡死則塑作將軍立於殿寺循山而上壁立在
雲霄中地窄依巖為層樓雲霧所蒸屋易壞且無水蓄
四簷屋溜於池以飲石林云居高山常患無水京口甘
露吳靈巖雲川之道場此亦其一也

自熙寧元豐後議禮者紛然大節目有三一日郊祀按
周禮歲有九南北郊上辛祈穀孟夏雩五方帝本朝皆

行之以上公攝事三歲則又合祭天地於南郊備六引
勘箭雞竿肆菁列八寶爆掣象引犒賞諸軍皆後世之
制二者不同明矣若用周禮則當於每歲九祀中省儀
衛如享太廟景靈宮制齊於前殿至日出郊親行事至
三歲自不妨用後世之縟儀周禮疏義引爾雅曰禘大
祭不辨天神人鬼地祇則皆有禘稱祭法禘黃帝而郊
魯四代亦然皆祭天於圜丘大傳王者禘其祖之所自
出據夏正即郊天論語禘自既灌鄭云三者皆禘大祭

也亦豈止王莽用之而鄙其同牢耶每年既用周禮行
九祀又於三年大禘天地合祭於郊有何不可迺欲以
後世三年之祭與周禮每年之祀並行而為南北之辨
幾同聚訟蓋無有以禘為言者二曰宗廟在禮廟有堂
有室堂則南面室則東向故祖廟在室常東向昭穆分
左右置祔室以藏主如出而祭於堂上則南向以西為
上東都廟制亦然張方平嘗有東向之請矣熙寧大臣
非之以謂安昌二陵如周之文武唐之太高事有相因

不當遽徹後朱震王晉繼言之諫臣趙需沮而不行曾
三復不是考又申前說遂徹

安陵而止有八廟雖號為正東向之位而臨安廟制有
堂無室卒無東向之位可正

熙寧間議諸王襲封司馬溫公以謂今定於百年之後
宜推將來某王薨某為嫡子某為嫡孫則襲封之人見
矣王荆公以謂如此則是舍親而爵疎當以今之服近
者為之俟遍父行方及子行故今襲爵不問嫡但畢父

行然後及子行如令字襲畢始及子字之類襲者皆老人不一二年又須推擇有司不豫定其次每求襲安定郡王者則行下諸郡而郡中至有揭榜以求之亦有白身而遽加王爵者

明肅皇后既臨朝名所居殿曰會慶阜陵聖節亦曰會慶西京太宗神御殿曰帝華壽皇宮曰重華襲養正云欽宗神御殿曰端慶後有所礙略增加其點畫皆有司失考也

高宗幸杭有日者姓楊忘其名名問之楊奏曰自今可賀矣杭字於文離合之有兀术字且杭者降也兀术其降乎

古印文作白字盖用以印泥紫泥封詔是也今之朱印及印倉教印近之自有紙始用朱字間有為白字者或不知其義

今人呼路岐樂人為散樂按周禮掌教散樂釋云散樂野人為樂之善者以其不在官之員內謂之散樂古之

也亦豈止王莽用之而鄙其同牢耶每年既用周禮行九祀又於三年大禘天地合祭於郊有何不可迺欲以後世三年之祭與周禮每年之祀並行而為南北之辨幾同聚訟蓋無有以禘為言者二曰宗廟在禮廟有堂有室堂則南面室則東向故祖廟在室常東向昭穆分左右置祔室以藏主如出而祭於堂上則南向以西為上東都廟制亦然張方平嘗有東向之請矣熙寧大臣非之以謂安昌二陵如周之文武唐之太高事有相因

不當遽徹後朱震王晉繼言之諫臣趙霈沮而不行曾
三復不是考又申前說遂徹

安陵而止有八廟雖號為正東向之位而臨安廟制有
堂無室卒無東向之位可正

熙寧間議諸王襲封司馬溫公以謂今定於百年之後
宜推將來某王薨某為嫡子某為嫡孫則襲封之人見
矣王荆公以謂如此則是舍親而爵疎當以今之服近
者為之俟遍父行方及子行故今襲爵不問嫡但畢父

行然後及子行如令字襲畢始及子字之類襲者皆老人不一二年又須推擇有司不豫定其次每求襲安定郡王者則行下諸郡而郡中至有揭榜以求之亦有白身而遽加王爵者

明肅皇后既臨朝名所居殿曰會慶阜陵聖節亦曰會慶西京太宗神御殿曰帝華壽皇宮曰重華襲養正云欽宗神御殿曰端慶後有所礙略增加其點畫皆有司失考也

高宗幸杭有日者姓楊忘其名召問之楊奏曰自今可賀矣杭字於文離合之有兀术字且杭者降也兀术其降乎

古印文作白字盖用以印泥紫泥封詔是也今之朱印及印倉教印近之自有紙始用朱字間有為白字者或不知其義

今人呼路岐樂人為散樂按周禮掌教散樂釋云散樂野人為樂之善者以其不在官之員內謂之散樂古之

禮樂於野人尚有可髣髴者今之響鏡卽編鐘今之舞
蠻牌卽古武舞舞三臺與調笑卽古文舞蓋古舞皆有
行綴自大曲柘枝之類通行于宇宙間而古舞亡矣今
反以三臺為簡澹古以鐘鼓為樂凡樂先擊鐘繼之鼓
孟子曰百姓聞王鐘鼓之聲今但用鼓是以杖鼓易編
鐘矣鐘聲和緩鼓聲急逼磬則人皆不識蓋釋氏擊銅
鉢號曰磬嘗見碑本宣尼十哲有持鉢者是誤認為磬
也

從駕多云扈從前賢解之者多矣至有用跋扈者左氏傳少皞氏以鳥名官有九扈注云行扈喑喑則扈從之語其本於此乎若夫跋扈即溜悉魑時回切語即溜切就字跋扈切固字周禮負固不服則侵之

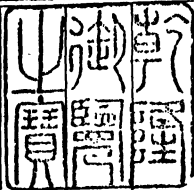

雲麓漫抄卷十二

禮樂於野人尚有可髣髴者今之響鏡卽編鐘今之舞
蠻牌卽古武舞舞三臺與調笑卽古文舞蓋古舞皆有
行綴自大曲柘枝之類通行于宇宙間而古舞亡矣今
反以三臺為簡澹古以鐘鼓為樂凡樂先擊鐘繼之鼓
孟子曰百姓聞王鐘鼓之聲今但用鼓是以杖鼓易編
鐘矣鐘聲和緩鼓聲急逼磬則人皆不識蓋釋氏擊銅
鉢號曰磬嘗見碑本宣尼十哲有持鉢者是誤認為磬
也

從駕多云扈從前賢解之者多矣至有用跋扈者左氏傳少皞氏以鳥名官有九扈注云行扈喑喑則扈從之語其本於此乎若夫跋扈即溜悉魑時回切語即溜切就字跋扈切固字周禮負固不服則侵之

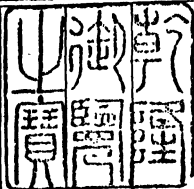

雲麓漫抄卷十二

欽定四庫全書

子部

雲麓漫抄卷十三至十五

詳校官中書臣羅錦森

員外郎臣牛稔文覆勘

總校官降調編修臣倉聖脉

校對官中書臣高中

謄錄監生臣任兆炯

欽定四庫全書

雲麓漫抄卷十三

宋 趙彥衛 撰

韓退之作李虛中墓誌曰以人之始生年月所直日辰
支干相生勝衰死相旺斟酌推人之壽夭貴賤利不利
輒先處其年時百不失一二其說汪洋奧義關節開解
萬端千緒參錯重出學者就繹其法初若可取卒然失
之星官厯翁莫能與之較得失古惟有卜相與夫陰陽
星數而已未有以人之生月日時支干配合著論者今

取世俗所謂命書觀之往往皆近時語推尊珞球子尤非古文益知始於李常容明甚業其術者託名於鬼谷子王子晉可謂忘本矣自後其書益繁今撮其吉凶神名做太史公年表例為之圖具於左方

子丑寅卯辰巳午未申酉戌亥

支吉神

合

丑子亥戌酉申未午巳辰卯寅

鳳凰支

有兩合是

丑子亥戌酉申未午巳辰卯寅

欽定四庫全書

雲麓漫抄卷十三

宋 趙彥衛 撰

韓退之作李虛中墓誌曰以人之始生年月所直日辰
支干相生勝衰死相旺斟酌推人之壽夭貴賤利不利
輒先處其年時百不失一二其說汪洋奧義關節開解
萬端千緒參錯重出學者就繹其法初若可取卒然失
之星官厯翁莫能與之較得失古惟有卜相與夫陰陽
星數而已未有以人之生月日時支干配合著論者今

取世俗所謂命書觀之往往皆近時語推尊瑤琿子尤
非古文益知始於李常容明甚業其術者託名於鬼谷
子王子晉可謂忘本矣自後其書益繁今撮其吉凶神
名做太史公年表例為之圖具於左方

子丑寅卯辰巳午未申酉戌亥

支吉神

合

丑子亥戌酉申未午巳辰卯寅

鳳凰支

有兩合是

丑子亥戌酉申未午巳辰卯寅

朝元祿

日時干頭之祿在本命

日時帶癸

甲乙

或丙或丁或戊或己

庚辛壬

天地合

支干皆合者是

馬

一名文曲星一名驛馬在寅申巳亥四位

寅亥申巳寅亥申巳寅亥申巳

庫

一名華蓋一名三奇在五行墓處

辰丑戌未辰丑戌未辰丑戌未

三合

五行生旺庫處

申巳午亥甲酉寅亥子巳寅卯辰酉戌未子丑戌卯辰丑午未
水金火木水金火木水金火木

生成馬

甲寅辛未申丁巳寅辛亥申丁巳寅辛亥申丁巳

四孟生氣全

申巳 寅申 寅巳 亥 亥 亥 巳 寅申 巳

四仲旺氣全

午卯 子午 子卯 子午 酉 酉 卯

四季墓氣全

辰戌 戌丑 辰戌 辰丑
 未 未 丑 未

五行正印

得乙 得壬辰水 得癸 得申
 丑金 得丙辰土 未木 戌火

引從全

卯引辰引巳引午引未引申引酉引戌引亥引子引丑引寅引
 酉從戌從亥從子從丑從寅從卯從辰從巳從午從未從申從

進神

丑寅卯辰巳午未申酉戌亥子

包承格

丑月寅月卯月辰月巳月午月未月申月酉月戌月亥月子月
 亥日子日丑日寅日卯日辰日巳日午日未日申日酉日戌日

連珠

丑寅寅卯卯辰辰巳巳午午未未申申酉酉戌戌亥亥子子丑
 卯辰辰巳巳午午未未申申酉酉戌戌亥亥子子丑寅寅卯

自生馬

丙巳 卯水辛 丙巳 卯水辛 丙巳 卯水辛 丙巳 卯水辛
 寅亥 申土巳 寅亥 申土巳 寅亥 申土巳 寅亥 申土巳

自旺馬

以臨官
代帝旺

庚癸壬 乙庚癸壬 乙庚癸壬 乙庚癸壬
 寅亥申巳 寅亥申巳 寅亥申巳 寅亥申巳

三合帶本家要在口

子旺乙丑丙寅辛卯旺丙子旺乙丑丙寅生辛卯旺
甲申生辛巳生戌午旺乙亥生甲申生辛巳生戌午旺乙亥生甲申生辛巳生戌
午旺乙亥生壬辰癸酉旺甲戌癸未壬辰癸酉旺甲戌癸未壬辰癸酉旺甲戌癸未

天德

以下四項並於月上求
之知子月人天德在異
之類不以年論也

癸庚丁坤壬辛乾甲癸艮丙乙

月合

丁乙辛巳丁乙辛巳丁乙辛巳

月空

丙甲壬庚丙甲壬庚丙甲壬庚

將星

衝前一辰是
論年逢此月

未申酉戌亥子丑寅卯辰巳午

攀鞍馬

馬側一
辰是

有寅有亥有申有巳有寅有亥有申有巳有寅有亥有申有巳
又丑又戌又未又辰又丑又戌又未又辰又丑又戌又未又辰

子丑寅卯辰巳午未申酉戌亥

支凶神

劫殺

一名右弼
主凶刑

己寅亥申己寅亥申己寅亥申

鬼門關

主貧
寒

酉未申

丑己辰

六害

妨親

陰男陽陽
未午
女尤忌女尤忌

辰

陽男陰
寅
女尤忌

酉申

四衝全

午卯辰戌申巳子午戌丑寅申子卯辰戌寅巳子午辰丑寅申酉未亥酉未亥酉丑亥卯未巳

無禮刑

並相

卯子

恃勢刑

刑戌
未

刑丑

刑未
丑

無恩刑

刑巳
申

刑申
寅

刑寅
巳

自刑

午酉亥辰酉亥辰午亥辰午酉

朝元祿

日時干頭之
祿在本命

日時
帶癸

甲乙

或丙或丁
或戊或己

庚辛 壬

天地合

支干皆
合者是

馬

一名文曲星一名驛
馬在寅申巳亥四位

寅亥申巳寅亥申巳寅亥申巳

庫

一名華蓋一名三
奇在五行墓處

辰丑戌未辰丑戌未辰丑戌未

三合

五行生
旺庫處

申巳午亥甲酉寅亥子巳寅卯
辰酉戌未子丑戌卯辰丑午未

生成馬

甲寅辛未申丁巳寅辛亥申丁巳寅辛亥申丁巳

四孟生氣全

申巳 寅申 寅巳 寅申
亥 亥 亥 巳

四仲旺氣全

午卯 子午 子卯 子午
酉 酉 酉 卯

四季墓氣全

辰戌 戌丑 辰戌 辰丑
 未 未 丑 未

五行正印

得巳 得壬辰水 得癸 得申
 丑金 得丙辰土 未木 戌火

引從全

卯引辰引巳引午引未引申引酉引戌引亥引子引丑引寅引
 酉從戌從亥從子從丑從寅從卯從辰從巳從午從未從申從

進神

丑寅卯辰巳午未申酉戌亥子

包承格

丑月寅月卯月辰月巳月午月未月申月酉月戌月亥月子月
 亥日子日丑日寅日卯日辰日巳日午日未日申日酉日戌日

連珠

丑寅寅卯卯辰辰巳巳午午未未申申酉酉戌戌亥亥子子丑
 卯辰辰巳巳午午未未申申酉酉戌戌亥亥子子丑寅寅卯

自生馬

丙巳 卯水辛 丙巳 卯水辛 丙巳 卯水辛 丙巳 卯水辛
 寅亥 申土巳 寅亥 申土巳 寅亥 申土巳 寅亥 申土巳

自旺馬

以臨官
代帝旺

庚癸壬 乙 庚癸壬 乙 庚癸壬 乙 庚癸壬 乙
 寅亥 申土巳 寅亥 申土巳 寅亥 申土巳 寅亥 申土巳

三合帶本家要在口

子旺乙丑丙寅辛卯旺丙子旺乙丑丙寅生辛卯旺
甲申生辛巳生戌午旺乙亥生甲申生辛巳生戌午旺乙亥生甲申生辛巳生戌
午旺乙亥生壬辰癸酉旺甲戌癸未壬辰癸酉旺甲戌癸未壬辰癸酉旺甲戌癸未

天德

以下四項並於月上求
之知子月人天德在異
之類不以年論也

癸庚丁坤壬辛乾甲癸艮丙乙

月合

丁乙辛巳丁乙辛巳丁乙辛巳

月空

丙甲壬庚丙甲壬庚丙甲壬庚

將星

衝前一辰是
論年達此月

未申酉戌亥子丑寅卯辰巳午

攀鞍馬

馬側一
辰是

有寅有亥有申有巳有寅有亥有申有巳有寅有亥有申有巳
又丑又戌又未又辰又丑又戌又未又辰又丑又戌又未又辰

子丑寅卯辰巳午未申酉戌亥

支凶神

劫殺

一名右弼
主凶刑

己寅亥申己寅亥申己寅亥申

鬼門關

主貧
寒

酉 未申

丑 己辰

六害

妨親

陰男陽陽
未子
女尤忌女尤忌

辰

陽男陰
寅
女尤忌

酉申

四衝全

午卯辰戌申巳子午戌丑寅申子卯辰戌寅巳子午辰丑寅申
酉未亥酉未亥酉丑亥卯未巳

無禮刑

並相

卯 子

恃勢刑

刑戌
未

刑丑

刑未
丑

無恩刑

刑巳
申

刑申
寅

刑寅
巳

自刑

午酉亥辰酉亥辰午亥辰午酉

衝

一名七星又名一七殺併前
四衝兵為七故云一七殺

午未申酉戌亥子丑寅卯辰巳

破官符

一名破軍又名亡神在寅
申巳亥四位與劫殺對宮

亥申巳寅亥申巳寅亥申巳寅

退神

亥子丑寅卯辰巳午未申酉戌

咸池殺

在子午卯酉四位

酉午卯子酉午卯子酉午卯子

自病馬

不臨官處為自病

壬丁丙癸壬丁丙癸壬丁丙癸
木水火木水火木水火木水火
寅亥申巳寅亥申巳寅亥申巳

自絕馬

壬乙庚癸壬乙庚癸壬乙庚癸
金火木金火木金火木金火
寅亥申巳寅亥申巳寅亥申巳

自死馬

不生處是

甲辛戊申壬甲辛戊申壬甲辛戊申
火木土金火木土金火木土金
寅亥申巳寅亥申巳寅亥申巳

陽差

即陽男陰女元
長衝前一辰是

未酉亥卯

陰錯

即陰男陽女元辰衝後一辰是

午

戌

白虎殺

在納音所王對宮

午

酉

子

卯

陽命勾

後三辰已往為前來為後

卯月 己月 未月 酉月 亥月 丑月

陽命絞

前三辰

酉月 亥月 丑月 卯月 己月 未月

陰命勾

前三辰

戌月 子月 寅月 辰月 午月 申月

陰命絞

後三辰是

辰月 午月 申月 戌月 子月 寅月

金神七殺

在己酉丑

巳丑 酉己 丑酉 己丑 酉己 丑酉

孤神

寅寅 己己 己申 申申 亥亥 亥寅

寡宿

戌戌丑丑丑辰辰未未未戌

大耗殺

一名旄頭
主破財

未午酉亥戌卯

甲乙丙丁戊己庚辛壬癸

干吉神

合

一名六合

己庚辛壬癸甲乙丙丁戊

官

一名官印
我者是

辛庚癸壬乙甲丁丙己戊

財

一名天財
我尅者是

戊己戊己庚辛庚辛壬癸甲乙丙丁

祿

一名貪狼星
一名祿神

寅卯己午己午申酉亥子

鳳凰干

干兩重念

己庚辛壬癸甲乙丙丁戊
己庚辛壬癸甲乙丙丁戊

夾貴窠

兩貴人所夾之辰也

得戌得戌
月月

得辰得辰
月月

福星

寅丑寅亥申未午巳辰丑

暗祿

一名祿合全與祿合處是

亥戌申未申未巳辰寅丑

食神

千頭隔一位是

丙丁戊己庚辛壬癸甲乙

名位祿

祿帶食神

丙寅丁卯

壬申癸酉

金鬻祿

祿前第二位是

辰巳未申未申戌亥丑寅

生成祿

專謂納音自具本家祿

甲寅上丁巳
乙卯上戊午上

庚申上壬子
辛酉上癸亥上

衝

一名七星又名一七殺併前
四衛兵為七故云一七殺

午未申酉戌亥子丑寅卯辰巳

破官符

一名破軍又名亡神在寅
申巳亥四位與劫殺對宮

亥申巳寅亥申巳寅亥申巳寅

退神

亥子丑寅卯辰巳午未申酉戌

咸池殺

在子午卯
酉四位

酉午卯子酉午卯子酉午卯子

自病馬

不臨官處
為自病

壬丁丙癸壬丁丙癸壬丁丙癸
木水火木水火木水火木水火

自絕馬

壬乙庚癸丙壬乙庚癸丙壬乙庚
寅亥申巳寅亥申巳寅亥申巳寅

自死馬

不生
處是

甲辛戊癸乙甲辛戊癸乙甲辛
寅亥申巳寅亥申巳寅亥申巳寅

陽差

即陽男陰女元
辰衝前一辰是

未 酉 亥 卯

陰錯

即陰男陽女元辰衝後一辰是

午

戌

白虎殺

在納音所王對宮

午

酉

子

卯

陽命勾

後三辰已往為前來為後

卯月 己月 未月 酉月 亥月 丑月

陽命絞

前三辰

酉月 亥月 丑月 卯月 己月 未月

陰命勾

前三辰

戌月 子月 寅月 辰月 午月 申月

陰命絞

後三辰是

辰月 午月 申月 戌月 子月 寅月

金神七殺

在己酉丑

巳丑 酉己 丑酉 己丑 酉己 丑酉

孤神

寅寅 己己 己申 申申 亥亥 亥寅

寡宿

戌戌丑丑丑辰辰未未未戌

大耗殺

一名旄頭
主破財

未午酉亥戌卯

干吉神

甲乙丙丁戊己庚辛壬癸

合

一名六合

己庚辛壬癸甲乙丙丁戊

官

一名官印
我者是

辛庚癸壬乙甲丁丙己戊

財

一名天財
我尅者是

戊己戊己庚辛庚辛壬癸甲乙丙丁

祿

一名貪狼星
一名祿神

寅卯己午己午申酉亥子

鳳凰干

干兩重念

已庚辛壬癸甲乙丙丁戊
已庚辛壬癸甲乙丙丁戊

夾貴窠

兩貴人所夾之辰也

得戌得戌
月月

得辰得辰
月月

福星

寅丑寅亥申未午巳辰丑

暗祿

一名祿合全與祿合處是

亥戌申未申未巳辰寅丑

食神

千頭隔一位是

丙丁戊巳庚辛壬癸甲乙

名位祿

祿帶食神

丙寅丁卯

壬申癸酉

金鬻祿

祿前第二位是

辰巳未申未申戌亥丑寅

生成祿

專謂納音自具本家祿

甲寅上丁巳
乙卯上戊午上

庚申上壬子
辛酉上癸亥上

文星貴人 支干合為
文星殺

午 巳 申 酉 酉 亥 戌 寅 卯

順連合

次乙 次丁 次己 次辛 次癸
次丙 次戊 次庚 次壬 次甲

逆連合

次丙 次戊 次庚 次壬 次甲
次丁 次己 次辛 次癸 次乙

外財 財上帶
長生

戊申 戊申 辛巳 辛巳 壬申 壬申 乙亥 乙亥 丙寅 丙寅

夾祿 一名夾祿窠
祿前二辰是

丑寅辰巳辰巳未申戌亥
卯 卯 午 未 午 未 酉 戌 子 丑

陰官貴人

酉 申 子 亥 卯 寅 午 巳 午 巳

三奇

戊 庚 丙 丁 乙 丙 丁 申 庚 甲 戊

偏官 如申乙人以庚辛為官甲正
以辛為官則庚為偏官也乙
正以庚為官則辛為偏官也

庚 辛 壬 癸 甲 乙 丙 丁 戊 己

干神一字

甲甲乙乙丙丙丁丁戊戊己己庚庚辛辛壬壬癸癸
甲甲乙乙丙丙丁丁戊戊己己庚庚辛辛壬壬癸癸

生成財

牛頭生
旺庫

戊申 辛巳 壬申 乙亥 丙寅 丙寅
戊辰 辛酉 壬辰 乙卯 丙辰 丙寅

自生財

千頭帶財則
納音為自生

戊申上 己亥未 己巳 辛申 甲申 丙寅
己亥未 己巳 辛申 甲申 丙寅

自旺財

千頭帶財納
音為自旺

戊申上 辛卯木 辛卯木 酉金上 丙子 丙子
戊申上 辛卯木 辛卯木 酉金上 丙子 丙子

生成官

魁我者在長生
臨官帝旺之地

辛巳 壬申 乙亥 丙寅 丙寅 丙寅
辛酉 壬子 乙卯 丙辰 丙寅 丙寅

天一貴人

一名武
曲貴人

丑子亥亥丑子丑午卯卯
未申酉酉未申未寅己己

天一貴人全

戊庚巳丁丙甲寅乙甲戌
丑未子申亥酉亥酉丑未子甲丑未 卯己卯己

神藏殺沒全

庚丙壬辛壬癸
是散壽是財

庚辛壬甲庚乙辛 壬癸壬癸
壬癸壬癸 甲寅乙丁甲庚乙辛

千頭連珠

乙丙丁戊戌己巳庚庚辛辛壬壬癸癸甲甲乙乙丙丙丁
丁戊戌己巳庚庚辛辛壬壬癸癸甲甲乙乙丙丙丁

進神

乙丙丁戊己庚辛壬癸甲

帶庫生成官

辛丑辛丑壬辰壬辰乙未丙戌丙戌辰辰辰

自旺官

納音逢
自旺

辛卯
水上酉金上

丙子
水上午火上

冠帶官

辛未壬戌壬戌上丙辰上戊戌上

官學堂

官在長
生位

辛巳 壬申乙亥 丙寅 戊申

食神學堂

食神自帶
本家長生

丙寅 戊申 辛巳壬申 乙亥

文學學堂

千頭同類下
帶本家長生

乙亥乙亥丙寅丙寅戊申戊申辛巳辛巳壬申壬申

祿馬同鄉

申子辰
得寅

寅午戌
得申

甲乙丙丁戊己庚辛壬癸

干凶神

羊刃

祿前一辰是

卯辰午未午未酉戌子丑

倒日

倒却食神

壬癸甲乙丙丁戊己庚辛

退神

癸甲乙丙丁戊己庚辛壬

空亡

與逐旬空亡說異

午午申申己巳寅寅丑丑

生成鬼

官在死絕處

庚子
唐寅
上
癸巳
甲申
上
甲午
上
丁酉
上
己卯
上
己巳

文星貴人

支干合為
文星殺

午巳申酉申酉亥戌寅卯

順連合

次乙 次丁 次己 次辛 次癸
次丙 次戊 次庚 次壬 次甲

逆連合

次丙 次戊 次庚 次壬 次甲
次丁 次己 次辛 次癸 次乙

外財

財上帶
長生

戊申戊申辛巳辛巳壬申乙亥乙亥丙寅丙寅

夾祿

一名夾祿窠
祿前二辰是

丑寅辰巳辰巳未申戌亥
卯卯午未午未酉戌子丑

陰官貴人

酉申子亥卯寅午巳午巳

三奇

戊庚丙丁乙丙乙申庚 甲戌

偏官

如帶乙人以庚辛為官甲正
以辛為官則庚為偏官也乙
正以庚為官則辛為偏官也

庚辛壬癸甲乙丙丁戊己

干神一字

甲甲乙乙丙丙丁丁戊戊己己庚庚辛辛壬壬癸癸
甲甲乙乙丙丙丁丁戊戊己己庚庚辛辛壬壬癸癸

生成財

牛頭生
旺庫

戊申 上 辛巳 上 壬申 上 乙亥 上 丙寅 上
戊辰 上 辛酉 上 壬辰 上 乙未 上 丙戌 上

自生財

千頭帶財則
納音為自生

戊申 上 辛巳 上 甲申 上 丙寅 上
己亥 未 己未 上 甲申 上 丙寅 上

自旺財

千頭帶財納
音為自旺

戊申 上 辛巳 上 甲申 上 丙寅 上
午 火 上 辛卯 木 上 癸酉 金 上 丙子 水 上

生成官

魁我者在墓
臨官帝旺之地

辛巳 上 壬申 上 乙亥 上 丙寅 上 丁未 上
庚申 上 辛酉 上 壬辰 上 乙未 上 丙戌 上

天一貴人

一名武
曲貴人

丑子亥亥丑子丑午卯卯
未申酉酉未申未寅己己

天一貴人全

戊庚己丁丙甲寅乙甲戌
丑未子申亥酉亥酉丑未子甲丑未
癸壬

神藏殺沒全

濁丙壬辛子癸
是散壽存是耐

庚辛丁甲庚乙辛
壬癸壬癸
甲乙丁甲庚乙辛
壬癸丙丁

千頭連珠

乙丙丁戊戌己巳庚庚辛辛壬壬癸癸甲甲乙乙丙丙丁
丁戊戌己巳庚庚辛辛壬壬癸癸甲甲乙乙丙丙丁

進神

乙丙丁戊己庚辛壬癸甲

帶庫生成官

辛丑辛丑壬辰壬辰乙未丙戌丙戌辰辰

自旺官

納音逢
自旺

辛卯
水上酉金上

丙子
水上午火上

冠帶官

辛未壬戌壬戌上丙辰上戊戌上

官學堂

官在長
生位

辛巳 壬申乙亥 丙寅 戊申

食神學堂

食神自帶
本家長生

丙寅 戊申 辛巳壬申 乙亥

文學學堂

千頭同類下
帶本家長生

乙亥乙亥丙寅丙寅戊申戊申辛巳辛巳壬申壬申

祿馬同鄉

申子辰
得寅

寅午戌
得申

甲乙丙丁戊己庚辛壬癸

干凶神

羊刃
祿前一辰是

卯辰午未午未酉戌子丑

倒日
倒却食神

壬癸甲乙丙丁戊己庚辛

退神

癸甲乙丙丁戊己庚辛壬

空亡
與逐旬空亡說異

午午申申己己寅寅丑丑

生成鬼
官在死絕處

庚子
唐寅
上
癸卯
上
甲午
上
甲申
上
丁酉
上
己卯
上
己巳
上

五行

木 火 土 金 水

長生

亥 寅 申 巳 申

沐浴

子 卯 酉 午 酉

冠帶

丑 辰 戌 未 戌

臨官

寅 巳 亥 申 亥

帝旺

卯 午 子 酉 子

衰

辰 未 丑 戌 丑

病

巳申寅亥寅

死

午酉卯子卯

墓
庫

未戌辰丑辰

絕

申亥巳寅巳

胎

酉子午卯午

養

戌丑未辰未

合

亥卯未寅午戌
巳酉丑申子辰

支屬

寅卯巳午
辰未申酉亥子

干屬

甲乙丙丁戊己庚辛壬癸

化氣

丁壬戊癸甲己乙庚丙辛

休

水木火土金

囚

金水木火土

旺

木火土金水

相

火土金水木

死

土金水木火

雲麓漫抄卷十三

五行

木 火 土 金 水

長生

亥 寅 申 巳 申

沐浴

子 卯 酉 午 酉

冠帶

丑 辰 戌 未 戌

臨官

寅 巳 亥 申 亥

帝旺

卯 午 子 酉 子

衰

辰 未 丑 戌 丑

病

巳申寅亥寅

死

午酉卯子卯

墓

庫

未戌辰丑辰

絕

申亥巳寅巳

胎

酉子午卯午

養

戌丑未辰未

合

亥卯未寅午戌
巳酉丑申子辰

支屬

寅卯巳午
辰巳
申酉亥子

干屬

甲乙丙丁戊己庚辛壬癸

化氣

丁壬戊癸甲己乙庚丙辛

休

水木火土金

囚

金水木火土

旺

木火土金水

相

火土金水木

死

土金水木火

雲麓漫抄卷十三

欽定四庫全書

雲麓漫抄卷十四

宋 趙彥衛 撰

洪範一書學者惑於傳注說愈多而愈不通其失有四
一曰惑於天乃錫禹洪範九疇以謂禹親受之於洛而
不究大易河出圖洛出書之義二曰惑於汨陳其五行
以謂洪範主於五行取其五之可合者類之其不可合
如三德八政等則棄而不言三曰惑於一五行至九五
福為洛書本文以為天神言語陳列字数而不究天何

言哉四曰惑於禹次之數自初一至九為五十五數而
棄五行五事至五福不言夫河圖洛書俱出於羲皇之
前有其數而無其義天生聖禹能究其旨叙而演之安
假天神言語文字禹始見始見其五以謂非五行不足
以體之故以五行為初一次取其五曰敬用五事三取
其八曰農用八政四取其五曰五紀五取其極曰皇極
六取其三曰三德七取其七曰稽疑八取其五曰庶徵
九取其五六曰五福六極始也龜文祗有五五八五五

三七五五六之數分布於龜背皇極則中虛總而數之
凡五十若加以中虛之五則為五十五禹觀洛書次其
數猶伏羲賾河圖而畫八卦箕子陳洪範猶文王重易
而繫卦辭自初一日五行二曰火三曰木四曰
金五曰土以下皆箕子釋禹次之文它皆類此禹次之
八政亦必有釋今亡矣五紀歷數下前輩云當繼以王
省惟歲至則以風雨乃箕子釋五紀之辭七稽疑者因
其有雨霽蒙驛克貞悔凡七故就著而為稽疑庶徵曰

雨暘燠寒風凡五各以其時故曰五者來備目曰庶徵
若夫皇極則中虛而五居其中大禹以謂五福六極人
事之成故併於九而大法備矣以此觀洪範與易更三
聖世歷三紀何異則洪範一書血脉通貫初無五行之
拘又不為三德八政之棄已別有解

新舊圖具於左方

欽定四庫全書

雲麓漫抄卷十四

宋 趙彥衛 撰

洪範一書學者惑於傳注說愈多而愈不通其失有四
一曰惑於天乃錫禹洪範九疇以謂禹親受之於洛而
不究大易河出圖洛出書之義二曰惑於汨陳其五行
以謂洪範主於五行取其五之可合者類之其不可合
如三德八政等則棄而不言三曰惑於一五行至九五
福為洛書本文以為天神言語陳列字數而不究天何

言哉四曰惑於禹次之數自初一至九為五十五數而
棄五行五事至五福不言夫河圖洛書俱出於羲皇之
前有其數而無其義天生聖禹能究其旨叙而演之安
假天神言語文字禹始見始見其五以謂非五行不足
以體之故以五行為初一次取其五曰敬用五事三取
其八曰農用八政四取其五曰五紀五取其極曰皇極
六取其三曰三德七取其七曰稽疑八取其五曰庶徵
九取其五六曰五福六極始也龜文祗有五五八五五

三七五五六之數分布於龜背皇極則中虛總而數之
凡五十若加以中虛之五則為五十五禹觀洛書次其
數猶伏羲賾河圖而畫八卦箕子陳洪範猶文王重易
而繫卦辭自初一日五行一曰水二曰火三曰木四曰
金五曰土以下皆箕子釋禹次之文它皆類此禹次之
八政亦必有釋今亡矣五紀歷數下前輩云當繼以王
省惟歲至則以風雨乃箕子釋五紀之辭七稽疑者因
其有雨霽蒙驛克貞悔凡七故就著而為稽疑庶徵曰

雨暘燠寒風凡五各以其時故曰五者來備目曰庶徵
若夫皇極則中虛而五居其中大禹以謂五福六極人
事之成故併於九而大法備矣以此觀洪範與易更三
聖世歷三紀何異則洪範一書血脉通貫初無五行之
拘又不為三德八政之棄已別有解

新舊圖具於左方

九類洛書

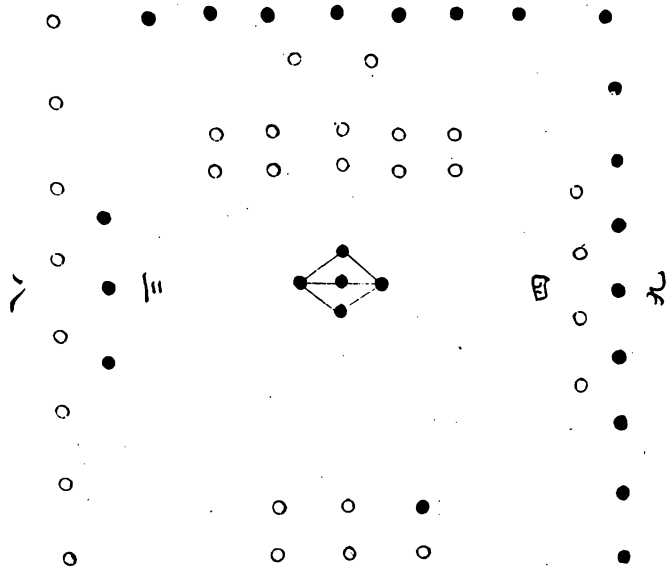

一與六共宗二與七共朋三動而左與八為友四處於
右而與九同道五處於中與十相守

洪範九疇圖



洛書

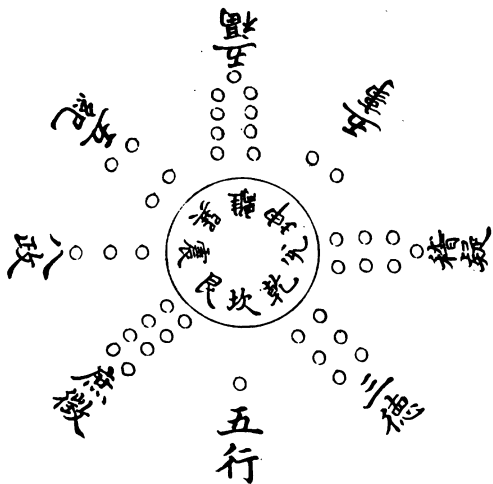

洪範九疇圖



大邑司馬

雲麓漫抄

洛書

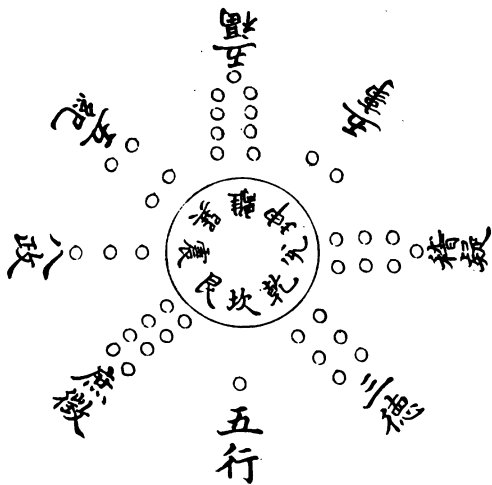

范氏洪範圖

貌恭肅 木曲直 時雨

皇極 言從乂 金從革 時暘

視明哲 火炎上 時燠

之建 聽聰謀 水潤下 時寒

思睿聖 土稼穡 時風

貌不恭狂 木不曲直 恒雨

皇極 言不從僭 金不從革 恒暘

視不明豫 火不炎上 恒燠

不建 聽不聰急 水不潤下 恒寒

思不睿蒙 土不稼穡 恒風

范氏洪範圖

貌恭肅 木曲直 時雨

皇極 言從乂 金從革 時暘

視明哲 火炎上 時燠

之建 聽聰謀 水潤下 時寒

思睿聖 土稼穡 時風

貌不恭狂 木不曲直 恒雨

皇極 言不從僭 金不從革 恒暘

視不明豫 火不炎上 恒燠

不建 聽不聰急 水不潤下 恒寒

思不睿蒙 土不稼穡 恒風

今定洛書本數禹所次圖

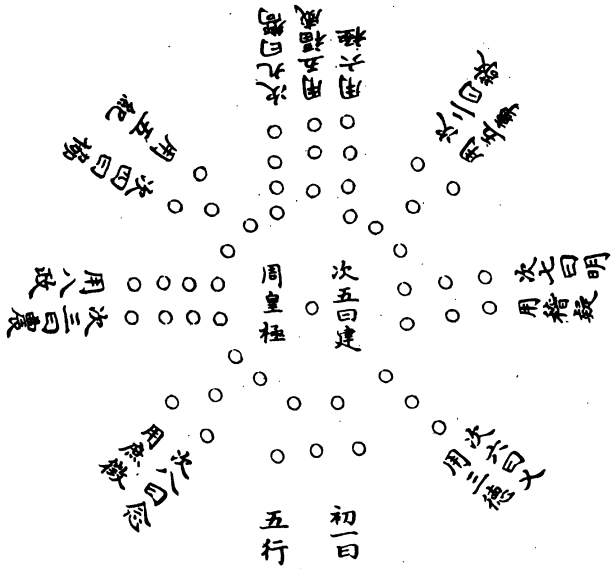

呂居仁作江西詩社宗派圖其略云古文衰於漢末先
秦古書存者為學士大夫剽切之資五言之妙與三百
篇離騷爭烈可也自李杜之出後莫能及韓柳孟郊張
籍諸人自出機杼別成一家元和之末無足論者衰至
唐末極矣然樂府長短句有一唱三歎之音國朝文物
大備穆伯長尹師魯始為古文成於歐陽氏歌詩至於
豫章始大出而力振之後學者同作並和盡發千古之
秘亡餘蘊矣錄其名字曰江西宗派其源流皆出豫章

也宗派之祖曰山谷其次陳師道無已潘大臨邠老謝

逸無逸洪朋龜父洪芻駒父饒節德操乃如璧也祖可正平徐

俯師川林修子仁洪炎玉父汪革信民李錡希聲韓駒

子蒼李彭商老晁說之叔用江端本子之楊符信祖謝

邁幼槃夏倪均父林敏功潘大觀王直方立之善權吳中

高荷子勉凡二十五人居仁其一也議者以謂陳無已

為詩高古使其不死未必甘為宗派若徐師川則固嘗

不平曰吾乃居行間乎韓子蒼云我自學古人均父又

以在下為耻不知居仁當時果以優劣銓次而姑記姓名而紛紛如此以是知執太史之筆者戛戛乎難哉又不知諸公之詩其後人品藻與居仁所見又如何也

紹興初盛傳蘇武令詞塞上風高漁陽秋早惆悵翠華音杳驛使空傳征鴻歸盡不寄雙龍消耗念白衣金殿除恩黃閣未成圖報誰信我致主丹衷傷時多故未作救民方名調鼎為霖雨壇上將燕然即須平掃擁精兵十萬橫行沙漠奉迎天表云李丞相綱作未知是否

樞密胡公松年紹興間使金彼盛稱甲兵之富胡曰兵
猶火也弗戢將自焚既歸作石州詞二首月上疎簾風
射小牕孤館岑寂一盃強洗愁懷萬里堪嗟行客亂山
無數晚秋雲物蒼然何如輕抹淮山碧喜氣拂征衣作
眉間黃色役役馬頭塵暗斜陽隴首路回飛翼夢裏姑
蘇城外錢塘江北故人應念我負吹帽佳時同把金英
摘歸路且加鞭趁梅花消息又歌闕陽關腸斷短亭惟
有離別畫船送我薰風瘦馬迎人飛雪平生幽夢豈知

呂居仁作江西詩社宗派圖其略云古文衰於漢末先
秦古書存者為學士大夫剽切之資五言之妙與三百
篇離騷爭烈可也自李杜之出後莫能及韓柳孟郊張
籍諸人自出機杼別成一家元和之末無足論者衰至
唐末極矣然樂府長短句有一唱三歎之音國朝文物
大備穆伯長尹師魯始為古文成於歐陽氏歌詩至於
豫章始大出而力振之後學者同作並和盡發千古之
祕亡餘蘊矣錄其名字曰江西宗派其源流皆出豫章

也宗派之祖曰山谷其次陳師道無已潘大臨邠老謝

逸無逸洪朋龜父洪芻駒父饒節德操乃如璧也祖可正平徐

俯師川林修子仁洪炎玉父汪革信民李錡希聲韓駒

子蒼李彭商老晁說之叔用江端本子之楊符信祖謝

邁幼槃夏倪均父林敏功潘大觀王直方立之善權吳中

高荷子勉凡二十五人居仁其一也議者以謂陳無已

為詩高古使其不死未必甘為宗派若徐師川則固嘗

不平曰吾乃居行間乎韓子蒼云我自學古人均父又

以在下為耻不知居仁當時果以優劣銓次而姑記姓名而紛紛如此以是知執太史之筆者戛戛乎難哉又不知諸公之詩其後人品藻與居仁所見又如何也

紹興初盛傳蘇武令詞塞上風高漁陽秋早惆悵翠華音杳驛使空傳征鴻歸盡不寄雙龍消耗念白衣金殿除恩黃閣未成圖報誰信我致主丹衷傷時多故未作救民方名調鼎為霖雨壇上將燕然即須平掃擁精兵十萬橫行沙漠奉迎天表云李丞相綱作未知是否

樞密胡公松年紹興間使金彼盛稱甲兵之富胡曰兵
猶火也弗戢將自焚既歸作石州詞二首月上疎簾風
射小牕孤館岑寂一盃強洗愁懷萬里堪嗟行客亂山
無數晚秋雲物蒼然何如輕抹淮山碧喜氣拂征衣作
眉間黃色役役馬頭塵暗斜陽隴首路回飛翼夢裏姑
蘇城外錢塘江北故人應念我負吹帽佳時同把金英
摘歸路且加鞭趁梅花消息又歌闕陽關腸斷短亭惟
有離別畫船送我薰風瘦馬迎人飛雪平生幽夢豈知

塞北江南而今真歎河山濶屈指數分攜早許多時節
愁絕鴈行點點雲垂木葉霏霏霜滑正是荒城落日空
山殘月一尊誰念我苦憔悴天涯陡覺生華髮賴有紫
樞人共揚鞭丹闕

李氏自號易安居士趙明誠德夫之室李文叔女有才
思文章落紙人爭傳之小詞多膾炙人口已版行於世
他文少有見者上韓公樞密詩序云紹興癸丑五月樞
密韓公工部尚書胡公使金通兩宮也有易安室者父

祖皆出韓公門下今家世淪替子姪寒微不敢望公之
車塵又貧病但神明未衰落見此大號令不能忘言作
古律詩各一章以寄區區之意以待採詩者云三年夏
六月天子視朝久凝旒望南雲垂衣思北狩如聞帝若
曰岳牧與羣后賢寧無半千運已過陽九勿勒燕然銘
勿種金城柳豈無純孝臣識此霜露悲何必羨捨肉便
可車載脂土地非所惜玉帛如塵泥誰當可將命幣厚
辭益卑四岳僉曰俞臣下帝所知中朝第一人春官有

昌黎身為百夫特行足萬人師嘉祐與建中為政有臯
夔凶奴畏王商吐蕃尊子儀宵小已破膽將命公所宜
公拜手稽首受命白玉墀曰臣敢辭難此亦何等時家
人安足謀妻子不必辭願奉天地靈願奉宗廟威徑持
紫泥詔直入黃龍城單于定稽顙侍子當來迎仁君方
恃信狂生休請纓或取犬馬血與結天日盟胡公清德
人所難謀同德協心志安脫衣已被漢恩暖離歌不道
易水寒皇天久陰后土濕雨勢未回風勢急車聲鞞鞞

馬蕭蕭壯士懦夫俱感泣閭閻嫠婦亦何知瀝血投書
干記室縱彼從來性虎狼不虞預備庸何傷裹甲昔時
聞楚幕乘城前日記平涼葵丘踐土非荒城勿輕談士
棄儒生露布詞成馬猶倚峭函關出雞未鳴巧匠何曾
棄樗櫟芻蕘之言或有益不乞隋珠與和璧只乞鄉關
新信息靈光雖在應蕭蕭草中翁仲今何若遺氓豈尚
種桑麻殘喘如聞保城郭嫠家父祖生齊魯位下名高
人比數當時稷下縱談時猶記人揮汗成雨子孫南渡

塞北江南而今真歎河山濶屈指數分攜早許多時節
愁絕鴈行點點雲垂木葉霏霏霜滑正是荒城落日空
山殘月一尊誰念我苦憔悴天涯陡覺生華髮賴有紫
樞人共揚鞭丹闕

李氏自號易安居士趙明誠德夫之室李文叔女有才
思文章落紙人爭傳之小詞多膾炙人口已版行於世
他文少有見者上韓公樞密詩序云紹興癸丑五月樞
密韓公工部尚書胡公使金通兩宮也有易安室者父

祖皆出韓公門下今家世淪替子姪寒微不敢望公之
車塵又貧病但神明未衰落見此大號令不能忘言作
古律詩各一章以寄區區之意以待採詩者云三年夏
六月天子視朝久凝旒望南雲垂衣思北狩如聞帝若
曰岳牧與羣后賢寧無半千運已過陽九勿勒燕然銘
勿種金城柳豈無純孝臣識此霜露悲何必羨捨肉便
可車載脂土地非所惜玉帛如塵泥誰當可將命幣厚
辭益卑四岳僉曰俞臣下帝所知中朝第一人春官有

昌黎身為百夫特行足萬人師嘉祐與建中為政有臯
夔西奴畏王商吐蕃尊子儀宵小已破膽將命公所宜
公拜手稽首受命白玉墀曰臣敢辭難此亦何等時家
人安足謀妻子不必辭願奉天地靈願奉宗廟威徑持
紫泥詔直入黃龍城單于定稽顙侍子當來迎仁君方
恃信狂生休請纓或取犬馬血與結天日盟胡公清德
人所難謀同德協心志安脫衣已被漢恩暖離歌不道
易水寒皇天久陰后土濕雨勢未回風勢急車聲鞞鞞

馬蕭蕭壯士懦夫俱感泣閭閻嫠婦亦何知瀝血投書
干記室縱彼從來性虎狼不虞預備庸何傷裹甲昔時
聞楚暮乘城前日記平涼葵丘踐土非荒城勿輕談士
棄儒生露布詞成馬猶倚峭函關出雞未鳴巧匠何曾
棄樛櫟芻蕘之言或有益不乞隋珠與和璧只乞鄉關
新信息靈光雖在應蕭蕭草中翁仲今何若遺氓豈尚
種桑麻殘喘如聞保城郭嫠家父祖生齊魯位下名高
人比數當時稷下縱談時猶記人揮汗成雨子孫南渡

今幾年漂流遂與流人伍欲將血淚寄山河去洒東山
一杯土又想見皇華過二京壺漿夾道萬人迎連昌宮
裏桃應在華萼樓頭鵲定驚但說帝心憐赤子須知天
意念蒼生聖君大信明如日長亂何須在屢盟又有投
內翰綦公密禮啟清照啟素習義方粗明詩禮近因疾
病欲至膏肓牛蟻不分灰釘已具嘗藥雖存弱第磨門
惟有老兵既爾蒼皇因成造次信彼如簧之說惑茲似
錦之言弟既可欺持官文書來輒信身幾欲死非玉鏡

架亦安知僂俛難信優柔莫決呻吟未定強以同歸視
聽才分實難共處忍以桑榆之晚節配茲駟僮之下才
身既懷臭之可嫌惟求脫去彼素抱壁之將往決欲殺
之遂肆侵凌日加毆擊可念劉伶之肋難勝石勒之拳
局地叩天敢效談娘之善訴升堂入室素非李赤之甘
心外援難求自陳何害豈期末事迺得上聞取自宸衷
付之廷尉被桎梏而置對同凶醜以陳詞豈惟賈生羞
絳灌為儕何啻老子與韓非同傳但期脫死莫望償金

友凶橫者十旬蓋非天降居囹圄者九日豈是人為抵
雀捐金利當安往將頭碎璧失固可知實自謬愚分知
獄市此蓋伏遇內翰承旨搢紳望族冠蓋清流日下無
雙人間第一奉天克復本緣陸贄之詞淮蔡祇平實以
會昌之詔哀憐無告雖未解駮感戴鴻恩如真出已故茲白
首得免丹書清照敢不省過知慙捫心識媿責全責智
已難逃萬世之譏敗德敗名何以見中朝之士雖南山
之竹豈能窮多口之談惟智者之言可以止無根之謗

高鵬尺鷃本異升沉火鼠水蠶難同嗜好達人共惜童
子皆知願賜品題與加湔洗誓當布衣蔬食溫故知新
再見江山依舊一瓶一鉢重歸畎畝更須三沐三薰忝
在葭莩敢茲塵瀆

十隻畫船何處宿洞庭山脚太湖心此白樂天守姑蘇
遊太湖詩讀之想見當時氣象

紹興初金人犯江浙蘇守移治洞庭前後守臣孫仲益
觀胡茂老松年皆罷守寓彼胡有詩曰白蘋風靜碧波

今幾年漂流遂與流人伍欲將血淚寄山河去洒東山
一杯土又想見皇華過二京壺漿夾道萬人迎連昌宮
裏桃應在華萼樓頭鵲定驚但說帝心憐赤子須知天
意念蒼生聖君大信明如日長亂何須在屢盟又有投
內翰綦公密禮啟清照啟素習義方粗明詩禮近因疾
病欲至膏肓牛蟻不分灰釘已具嘗藥雖存弱第鷹門
惟有老兵既爾蒼皇因成造次信彼如簧之說惑茲似
錦之言弟既可欺持官文書來輒信身幾欲死非玉鏡

架亦安知僂俛難信優柔莫決呻吟未定強以同歸視
聽才分實難共處忍以桑榆之晚節配茲駟僮之下才
身既懷臭之可嫌惟求脫去彼素抱璧之將往決欲殺
之遂肆侵凌日加毆擊可念劉伶之肋難勝石勒之拳
局地叩天敢效談娘之善訴升堂入室素非李赤之甘
心外援難求自陳何害豈期末事迺得上聞取自宸衷
付之廷尉被桎梏而置對同凶醜以陳詞豈惟賈生羞
絳灌為儕何啻老子與韓非同傳但期脫死莫望償金

友凶橫者十旬蓋非天降居囹圄者九日豈是人為抵
雀捐金利當安往將頭碎壁夫固可知實自謬愚分知
獄市此蓋伏遇內翰承旨搢紳望族冠蓋清流日下無
雙人間第一奉天克復本緣陸贄之詞淮蔡祇平實以
會昌之詔哀憐無告雖未解驂感戴鴻恩如真出已故茲白
首得免丹書清照敢不省過知慙捫心識媿責全責智
已難逃萬世之譏敗德敗名何以見中朝之士雖南山
之竹豈能窮多口之談惟智者之言可以止無根之謗

高鵬尺鷃本異升
沉火鼠冰蠶難同嗜好
達人共惜童子皆知願
賜品題與加湔洗誓當布衣蔬食温故知新
再見江山依舊一瓶一鉢重歸畎畝更須三沐三薰
忝在葭莩敢茲塵瀆

十隻畫船何處宿
洞庭山脚太湖心
此白樂天守姑蘇
遊太湖詩讀之想見當時氣象

紹興初金人犯江浙
蘇守移治洞庭前後守臣孫仲益
觀胡茂老松年皆罷守寓彼胡有詩曰
白蘋風靜碧波

沉畫舸來遊著意深願覓靈文窺祕鑰更追遺範寫良
金姓名便合聯真隱出處何妨擬醉吟疇昔先陰費行
樂中原鼙鼓正傷心時節不同如此

古人文字但取其聲音之協初無切韻之說鄭康成云
其始書之也倉卒無其字或以音協比方假借為之趣
於近之而已受之者非一邦之人人因其鄉同聲異字
同字異言轉生議論揚收論音律李善注嘯賦皆有曰
均者韻也漢晉言均同孫炎始為反切語魏晉以降南

北分列人尚詞章清濁重輕錯分銖別用而愈切不勝
異意劉臻與陸法言論四聲音韻而取諸家之書定為
唐韻五卷詳究古人切韻之始至簡易而切當使其字
的有所歸而不可以疑似轉蓋一字有四聲或只有三
聲者以側聲紐平聲以平聲紐側聲故有雙聲疊韻之
別如章字有章掌障灼四聲以側聲灼字紐平聲則灼
良為章又以平聲紐側聲則章兩為掌章亮為障章略
為灼蓋良略是雙聲章良是疊韻以此推之他皆倣此

豈不簡易而切當哉自唐人清濁之分乃有三十六字
母以歸之益繁碎而難曉如一東二冬各分清濁行更
生與兵明平歸作一韻若此甚多且四方之音不同國
墨北惑字北人呼作穀木卜斛南人則小轉為唇音北
人近於俗南人近於雅若以四聲切之則北人之字可
切而南人於四聲中俱無是字矣

唐朝定六經釋具載諸音不敢去取向有人欲刪定歸
一音者乾道間議論以為六經猶日月人人皆欲繪畫

豈可拘於一家其間意義極多有借用字有避俗音字有五方音不同字門類亦不一不可不知也

董仲舒劉向於五行災異凡一蟲一木之異皆推其事以著驗二子漢之大儒惓惓愛君之心以為人主無所畏惟畏天畏祖宗故委曲推類而言之庶有警悟學者未可遽少之也

易曰天數二十有五地數三十凡天地之數五十有五
天一地二天三地四以至天九地十故曰天數五地數

沉畫舸來遊著意深願覓靈文窺祕鑰更追遺範寫良
金姓名便合聯真隱出處何妨擬醉吟疇昔先陰費行
樂中原鼙鼓正傷心時節不同如此

古人文字但取其聲音之協初無切韻之說鄭康成云
其始書之也倉卒無其字或以音協比方假借為之趣
於近之而已受之者非一邦之人人因其鄉同聲異字
同字異言轉生議論揚收論音律李善注嘯賦皆有曰
均者韻也漢晉言均同孫炎始為反切語魏晉以降南

北分列人尚詞章清濁重輕錙分銖別用而愈切不勝
異意劉臻與陸法言論四聲音韻而取諸家之書定為
唐韻五卷詳究古人切韻之始至簡易而切當使其字
的有所歸而不可以疑似轉蓋一字有四聲或只有三
聲者以側聲紐平聲以平聲紐側聲故有雙聲疊韻之
別如章字有章掌障灼四聲以側聲灼字紐平聲則灼
良為章又以平聲紐側聲則章兩為掌章亮為障章略
為灼蓋良略是雙聲章良是疊韻以此推之他皆倣此

豈不簡易而切當哉自唐人清濁之分乃有三十六字
母以歸之益繁碎而難曉如一東二冬各分清濁行更
生與兵明平歸作一韻若此甚多且四方之音不同國
墨北惑字北人呼作穀木卜斛南人則小轉為唇音北
人近於俗南人近於雅若以四聲切之則北人之字可
切而南人於四聲中俱無是字矣

唐朝定六經釋具載諸音不敢去取向有人欲刪定歸
一音者乾道間議論以為六經猶日月人人皆欲繪畫

豈可拘於一家其間意義極多有借用字有避俗音字有五方音不同字門類亦不一不可不知也

董仲舒劉向於五行災異凡一蟲一木之異皆推其事以著驗二子漢之大儒惓惓愛君之心以為人主無所畏惟畏天畏祖宗故委曲推類而言之庶有警悟學者未可遽少之也

易曰天數二十有五地數三十凡天地之數五十有五
天一地二天三地四以至天九地十故曰天數五地數

五鳥覩所謂二十有五與三十哉蓋天地之初皆有自然之數及降而在物莫不皆有其用天一生水地二生火天三生木地四生金天以其五而生土五行備矣陰陽不能以獨成生於陽者必成於陰故復以地之六成水配天一以為七天之七成火配地二以為九地之八成木配天三以為十一天之九成金配地四以為十三地之十成土配天五以成十五然後天之一三五七九者散而為二十有五二四六八十者散而為三十人但

知其次而不知其術

三代以禮樂為政王畿不過千里而四方之諸侯比年入覲又一年王乃時巡方其入覲也自郊勞至於出郊獻享之禮莫不有制是以膳庖饗烹下至百工技藝皆列屬以司之蓋有一日不可闕者與唐人置殿監分六尚不同矣

蕭條淡泊此難畫之意畫者得之覽者未必識也故飛走遲速意淺之物易見而間和嚴靜趣遠之心難形若

乃高下嚮背遠近重復此畫工之藝爾非精鑒者之事
也不知此論為是不余非知畫者強為之說但恐未必
然也然世謂好畫者恐未必能知此也此字不乃傷俗
耶

介甫嘗言夏月晝眠方枕為佳問其何理云睡久氣蒸
枕熱則轉一方冷處然則真知睡者耶

余謂夜彈琴惟石徽為佳蓋金蚌瑟瑟之類皆有光色
燈燭照之則炫耀非老翁夜視所宜白石照之無光惟

目昏者為便介甫之睡真懶者余知琴徽直以老而目
暗爾是皆可嘆者也 余家石徽琴得之二十年昨因
患兩手中指拘攣醫者言惟數運動以導其氣之滯者
謂惟彈琴為可亦尋理得十餘年已忘諸曲物理損益
相因不能窮至於此此老莊之徒多寓物以盡人情信
有以也哉

蘆耻士君子之大節罕能自守者利欲勝之爾物有為
其所勝雖善守者或牽而去故孟子謂勇過責育者誠

五鳥覩所謂二十有五與三十哉蓋天地之初皆有自然之數及降而在物莫不皆有其用天一生水地二生火天三生木地四生金天以其五而生土五行備矣陰陽不能以獨成生於陽者必成於陰故復以地之六成水配天一以為七天之七成火配地二以為九地之八成木配天三以為十一天之九成金配地四以為十三地之十成土配天五以成十五然後天之一三五七九者散而為二十有五二四六八十者散而為三十人但

知其次而不知其術

三代以禮樂為政王畿不過千里而四方之諸侯比年入覲又一年王乃時巡方其人覲也自郊勞至於出郊獻享之禮莫不有制是以膳庖饗烹下至百工技藝皆列屬以司之蓋有一日不可闕者與唐人置殿監分六尚不同矣

蕭條淡泊此難畫之意畫者得之覽者未必識也故飛走遲速意淺之物易見而間和嚴靜趣遠之心難形若

乃高下嚮背遠近重複此畫工之藝爾非精鑒者之事也。不知此論為是不。余非知畫者強為之說。但恐未必然也。然世謂好畫者恐未必能知此也。此字不乃傷俗耶。

介甫嘗言夏月晝眠方枕為佳。問其何理。云睡久氣蒸枕熱則轉一方冷處。然則真知睡者耶。

余謂夜彈琴惟石徽為佳。蓋金蚌瑟瑟之類皆有光色。燈燭照之則炫耀。非老翁夜視所宜。白石照之無光。惟

目昏者為便介甫之睡真嬾者余知琴徽直以老而目
暗爾是皆可嘆者也 余家石徽琴得之二十年昨因
患兩手中指拘攣醫者言惟數運動以導其氣之滯者
謂惟彈琴為可亦尋理得十餘年已忘諸曲物理損益
相因不能窮至於此此老莊之徒多寓物以盡人情信
有以也哉

庶耻士君子之大節罕能自守者利欲勝之爾物有為
其所勝雖善守者或牽而去故孟子謂勇過責育者誠

有旨哉君子之道闇然而日彰而今人求速譽遂得速
毀以自損者理之常然往時有風法華者偶然至人家
見筆便書初無倫理久而禍福或應豈非好恠之士為
之遷就其事耶余每見筆輒書故江隣幾比余為風法
華

清濁二聲為樂之本而今自以為知樂者猶未能達此
安得言其細微之旨妙論精微言不以多為貴而非人
聰明不能達其義余嘗聽人讀佛書其數萬言謂可數

談而盡而溺其說者以謂欲曉愚下人故如此爾然則
六經簡要愚下獨不得曉耶 右六事六一先生試筆
書自元祐以來諸公跋者甚衆其文不載集中故錄之
蔡君謨跋丁道護興國寺碑云此書兼後魏遺法與楊
本微異隋唐之交善書者衆皆出一法道護所得最多
楊本開皇六年去此十七年書當益老亦稍縱也甲辰
治平初元七日莆陽蔡襄記六一先生跋云蔡君謨博
學君子也於書尤稱精鑒予所藏書未有不更其品目

者其謂道護所書如此隋之晚年書學尤盛吾家率更與虞世南皆當時人也後顯於唐遂為絕筆余所集錄開皇仁壽大業時碑頗多其筆畫率皆精勁而往往不著名氏每執卷惘然為之歎息惟道護能自著之然碑刻在者尤少余家集錄千卷止有此爾有太學官楊褒者喜收書畫獨得其所書興國寺碑是梁正明中人所藏君謨所謂楊家本者是也欲求其本為不知碑所在然不難得則不足為佳物古人亦云百不為多一不為

少者謂此也治平元年立春後一日太廟齋宮書以上六事見歐跋不載集中

韓退之文二首不見於集得於汪達道家潮州謝孔夫子殘狀伏奉七月二十七日牒以某貶刺史特加優禮以州小俸薄慮有闕乏每月別給錢五千以送使錢充者開緘捧讀驚榮交至顧已量分慚懼益深欲致辭為讓則乖伏屬之禮承受享貺又乖循省之道進退反側無以自寧某妻子男女并孤遺孫姪尚未到官窮州使

有旨哉君子之道闇然而日彰而今人求速譽遂得速
毀以自損者理之常然往時有風法華者偶然至人家
見筆便書初無倫理久而禍福或應豈非好恠之士為
之遷就其事耶余每見筆輒書故江隣幾比余為風法
華

清濁二聲為樂之本而今自以為知樂者猶未能達此
安得言其細微之旨妙論精微言不以多為貴而非人
聰明不能達其義余嘗聽人讀佛書其數萬言謂可數

談而盡而溺其說者以謂欲曉愚下人故如此爾然則
六經簡要愚下獨不得曉耶 右六事六一先生試筆
書自元祐以來諸公跋者甚衆其文不載集中故錄之
蔡君謨跋丁道護興國寺碑云此書兼後魏遺法與楊
本微異隋唐之交善書者衆皆出一法道護所得最多
楊本開皇六年去此十七年書當益老亦稍縱也甲辰
治平初元七日莆陽蔡襄記六一先生跋云蔡君謨博
學君子也於書尤稱精鑒予所藏書未有不更其品目

者其謂道護所書如此隋之晚年書學尤盛吾家率更與虞世南皆當時人也後顯於唐遂為絕筆余所集錄開皇仁壽大業時碑頗多其筆畫率皆精勁而往往不著名氏每執卷惘然為之歎息惟道護能自著之然碑刻在者尤少余家集錄千卷止有此爾有太學官楊褒者喜收書畫獨得其所書興國寺碑是梁正明中人所藏君謨所謂楊家本者是也欲求其本為不知碑所在然不難得則不足為佳物古人亦云百不為多一不為

少者謂此也治平元年立春後一日太廟齋宮書以上六事見歐跋不載集中

韓退之文二首不見於集得於汪達道家潮州謝孔夫子殘狀伏奉七月二十七日牒以某貶刺史特加優禮以州小俸薄慮有闕乏每月別給錢五千以送使錢充者開緘捧讀驚榮交至顧已量分慚懼益深欲致辭為讓則乖伏屬之禮承受享貺又乖循省之道進退反側無以自寧某妻子男女并孤遺孫姪尚未到官窮州使

賓罕至身衣食絹米足充過此以往實無所用積之
於室外庶者所不為受之於官名且不正又嵩山題名
元和四年三月二十六日余與著作郎樊宗師處士盧
仝自洛中至少室謁拾遺李徵君渤樊次玉川寺疾作
歸明日與李盧道士韋濛僧榮並少室而東抵衆寺上
太室中峰觀封禪壇下石室遂自龍川寺釣龍潭水遇
雷明日啟母石入此觀與士趙玄遇閏四月三日國子
監博士韓愈題此石刻也併得三詩陪韓院長韋河南

同尋劉師不遇得同字洛陽令竇牟僊客誠難訪吾人
豈易同獨遊應駐景相顧且吟風藥畹瓊林秀齋軒粉
壁空不題三五字何以達壺公得尋字都官員外郎韓
愈秦客何年駐僊源此地深還隨躡鳧騎來訪馭風襟
院閉青霞入松高野鶴尋猶疑隱形坐敢起竊桃心得
師字河南令韋執中早尚逍遙境嘗懷汗漫期星郎同
訪道羽客杳何之物外求僊侶人間失我師不知爛柯
者何處看圍棋

杜預云國史皆承告據實而書時事仲尼修春秋以義去之者且如即位事觀成王顧命與康王即位之儀則古之人君即位當皆有儀制以見羣臣以朝祖廟惟近時王氏說最簡要云不書即位禮之不舉也新君踰年即位由阼階三揖而后升謂之踐阼禮之不舉故不得而書也蓋隱以不由王命不舉此禮莊閔僖不得其始亦不敢舉此禮威宣定無所受命輒舉此禮皆據實書之褒貶自見何用多說乎

政和六年以通真善演修文輔教說經談論書符咒水
修真養命詩書琴樂煅煉金石七科銓擇道士許直以
所學自陳道錄院考試一科合格即保明解禮部審試
得實給牒補充本科出身以備差遣其按儀齋醮法事
聲讚兩科不在置科銓擇之限八年置道官視品六字
四字二字先生六字法師太虛清虛紫虛碧虛冲虛大
夫視卿監四字二字法師太素元素正素大夫視正郎
太虛清虛紫虛郎視員郎碧虛冲虛太素郎視陞朝元

賓罕至身衣口食絹米足充過此以往實無所用積之
於室外廡者所不為受之於官名且不正又嵩山題名
元和四年三月二十六日余與著作郎樊宗師處士盧
仝自洛中至少室謁拾遺李徵君渤樊次玉川寺疾作
歸明日與李盧道士韋濛僧榮並少室而東抵衆寺上
太室中峰觀封禪壇下石室遂自龍川寺釣龍潭水遇
雷明日啟母石人此觀與士趙玄遇閏四月三日國子
監博士韓愈題此石刻也併得三詩陪韓院長韋河南

同尋劉師不遇得同字洛陽令竇牟僊客誠難訪吾人
豈易同獨遊應駐景相顧且吟風藥畹瓊林秀齋軒粉
壁空不題三五字何以達壺公得尋字都官員外郎韓
愈秦客何年駐僊源此地深還隨躡鳧騎來訪馭風襟
院閉青霞入松高野鶴尋猶疑隱形坐敢起竊桃心得
師字河南令韋執中早尚逍遙境嘗懷汗漫期星郎同
訪道羽客杳何之物外求僊侶人間失我師不知爛柯
者何處看圍棋

杜預云國史皆承告據實而書時事仲尼修春秋以義去之者且如即位事觀成王顧命與康王即位之儀則古之人君即位當皆有儀制以見羣臣以朝祖廟惟近時王氏說最簡要云不書即位禮之不舉也新君踰年即位由阼階三揖而后升謂之踐阼禮之不舉故不得而書也蓋隱以不由王命不舉此禮莊閔僖不得其始亦不敢舉此禮威宣定無所受命輒舉此禮皆據實書之褒貶自見何用多說乎

政和六年以通真善演修文輔教說經談論書符咒水
修真養命詩書琴樂煅煉金石七科銓擇道士許直以
所學自陳道錄院考試一科合格即保明解禮部審試
得實給牒補充本科出身以備差遣其按儀齋醮法事
聲讚兩科不在置科銓擇之限八年置道官視品六字
四字二字先生六字法師太虛清虛紫虛碧虛冲虛大
夫視卿監四字二字法師太素元素正素大夫視正郎
太虛清虛紫虛郎視員郎碧虛冲虛太素郎視陞朝元

素正素翠微碧落郎視京官左華右極瓊臺南昌南華
丹林金壇郎視選人冲和葆光燕頤藥珠凝神殿侍晨
視待制葆光燕頤藥珠凝神殿校籍視殿撰燕頤藥珠
凝神殿授經視修撰又有校儀名品宣和元年佛寺改
為宮僧寺為觀諸陵佛寺改為陵名明真宮臣庶墳等
改兩字合掌和尚不審改作擎拳稽首佛賜天尊服改
塑菩薩羅漢作道服冠替佛號大覺金仙文殊封安慧
文靜大士普賢封安樂妙靜大士泗州大聖封巨濟大

士傳大士封應化大士達麼封元一大士二祖同慧大
士三祖善明大士四祖靈應大士五祖靜心大士六祖
德明大士永嘉宿覺封金德大士菩薩稱仙人羅漢稱
無漏金剛稱力士僧伽稱修善

雲麓漫抄卷十四

欽定四庫全書

雲麓漫抄卷十五

宋 趙彥衛 撰

博陵崔逢傳國璽譜內所載璽

元符所得璽

魏璽

碑本

崔逢誥內
所載靈

受命 于天 既壽 永昌

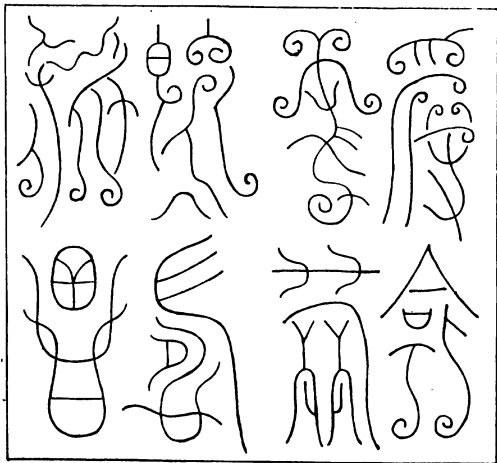

素正素翠微碧落郎視京官左華右極瓊臺南昌南華
丹林金壇郎視選人冲和葆光燕頤藥珠凝神殿侍晨
視待制葆光燕頤藥珠凝神殿校籍視殿撰燕頤藥珠
凝神殿授經視修撰又有校儀名品宣和元年佛寺改
為宮僧寺為觀諸陵佛寺改為陵名明真宮臣庶墳等
改兩字合掌和尚不審改作擎拳稽首佛賜天尊服改
塑菩薩羅漢作道服冠替佛號大覺金仙文殊封安慧
文靜大士普賢封安樂妙靜大士泗州大聖封巨濟大

士傳大士封應化大士達麼封元一大士二祖同慧大
士三祖善明大士四祖靈應大士五祖靜心大士六祖
德明大士永嘉宿覺封金德大士菩薩稱仙人羅漢稱
無漏金剛稱力士僧伽稱修善

雲麓漫抄卷十四

欽定四庫全書

雲麓漫抄卷十五

宋 趙彥衛 撰

博陵崔逢傳國璽譜內所載璽

元符所得璽

魏璽

碑本

受

命

于

天

既

壽

永

昌

崔逢諧內
所載壘

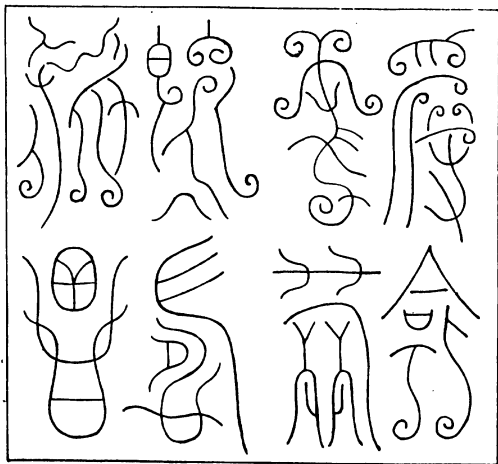

永 既 于 受
昌 壽 天 命

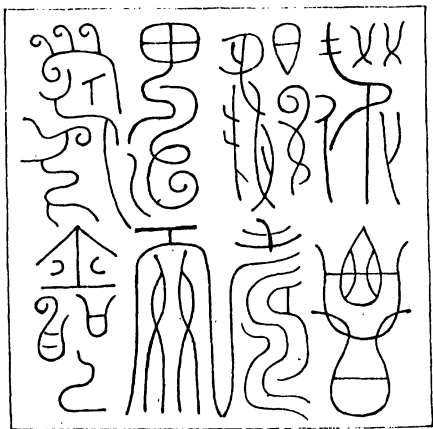

元符所得靈

受命于天
既壽永昌

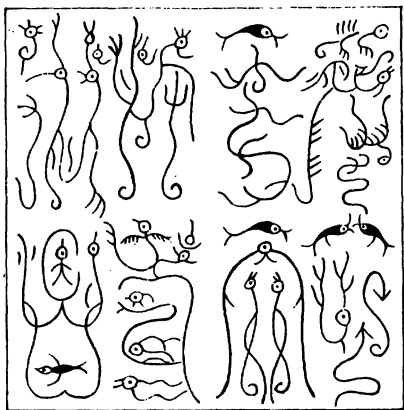



紐

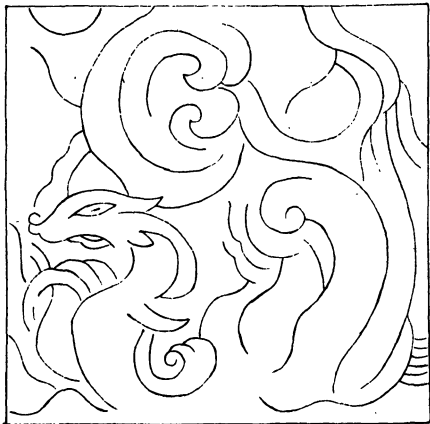

檢

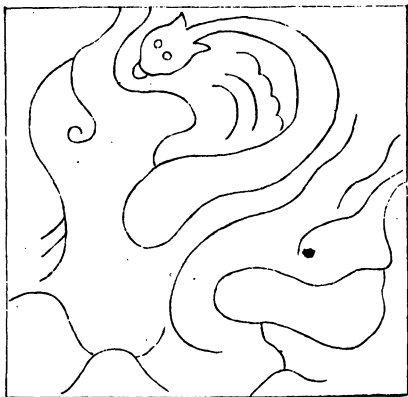

永 既 于 受
昌 壽 天 命

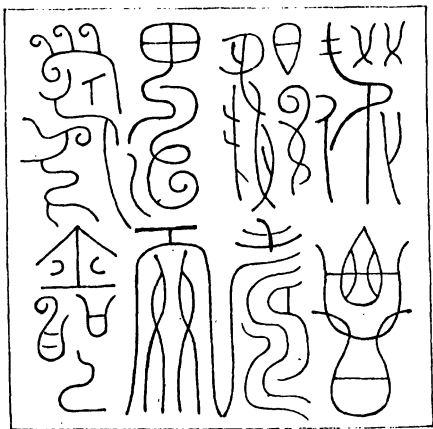

元符所得靈

受命于天
既壽永昌

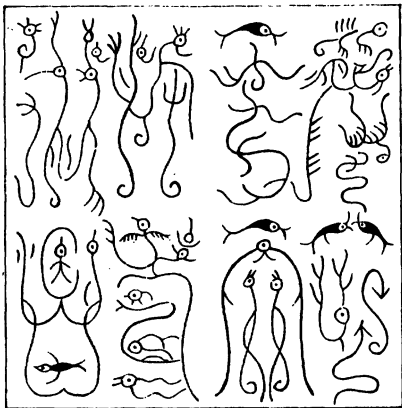

紐

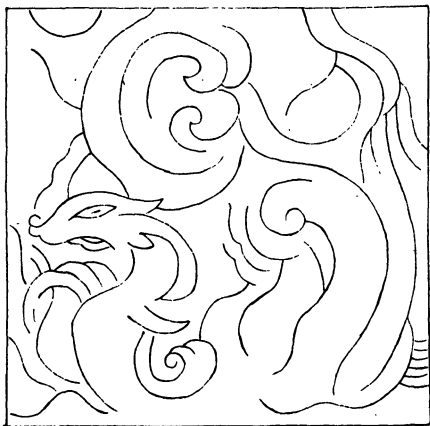

檢

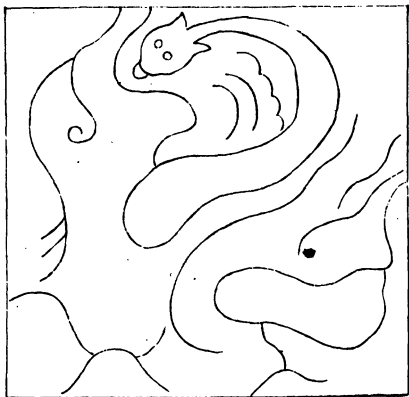

魏
璽

受

天

之

命

皇

帝

壽

昌

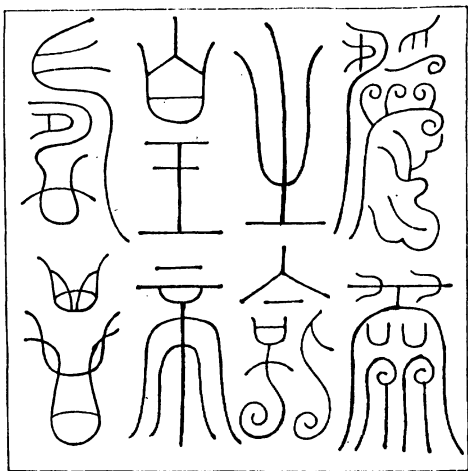

崔逢譜云魏

太祖又於側

命皇象小篆

七字云魏所

受漢傳國璽

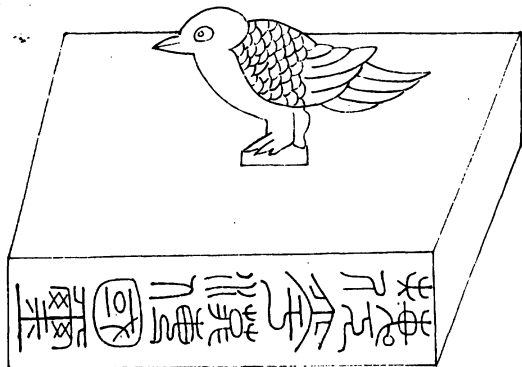

碑本

受 皇 之 天
天 帝 命 昌 壽

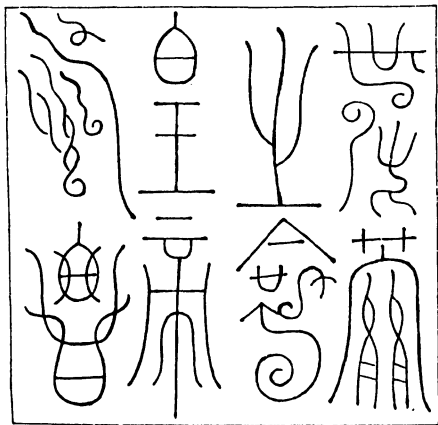

紐

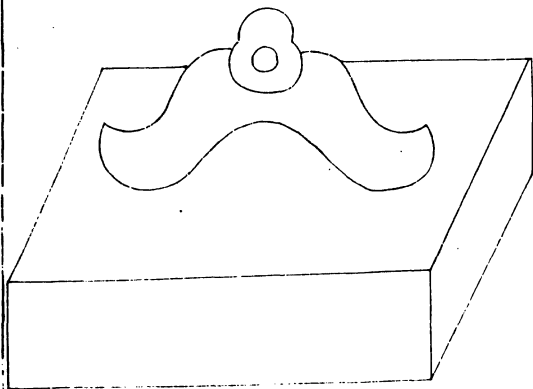

魏
璽

受 皇 之 天
天 帝 命 壽
昌

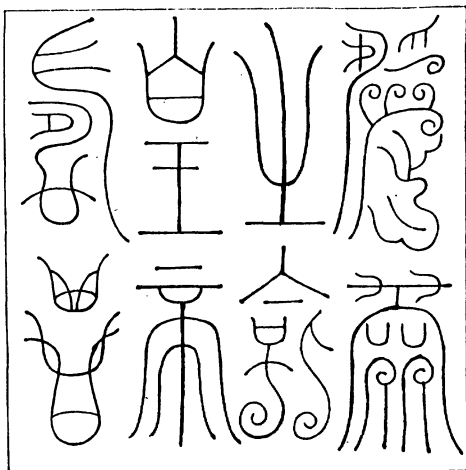

崔逢譜云魏

太祖又於側

命皇象小篆

七字云魏所

受漢傳國璽



碑本

受 天
之 命
皇 帝
壽 昌

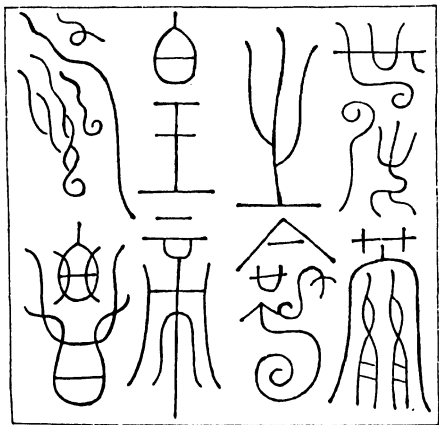

紐

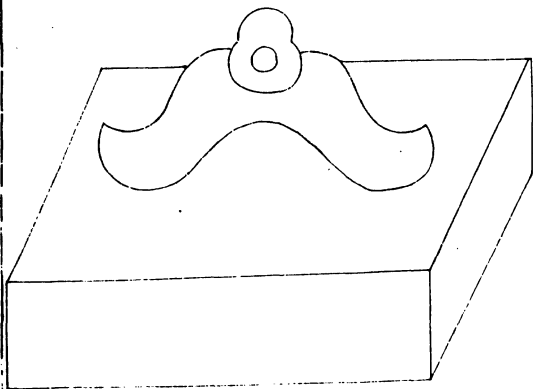

受命于天 既壽永昌

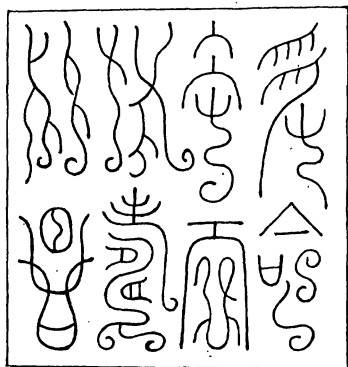

紐

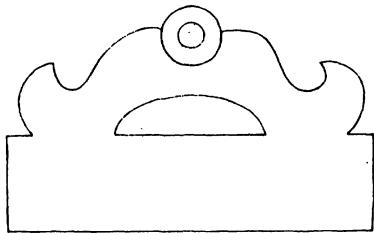

左傳襄公在楚武子使季冶問璽書而與之此諸侯大夫稱璽也秦長信侯毒作亂而覺矯王御璽及太后璽此天子稱璽也注璽者印信也天子璽白玉螭虎紐惟其所好云秦得卞和所獻玉命丞相李斯篆書詔工人孫壽用藍田玉作其文云受命於天既壽永昌秦王子嬰獻之高祖傳至平帝王莽篡位從元帝王皇后求璽莽逼取之后怒投之地皐螭一角與足折至今一角小缺至東漢獻帝出奔璽則失之後三國鼎立時有假版

天子之語故皆云得璽孫堅以謂得之洛陽甄官井表
術拘堅夫人吳氏取之不獲荊州刺史以謂得之袁氏
送之許昌魏太祖於其側又刻小篆曰魏所受漢傳國
璽晉受魏禪不聞得璽劉聰石勒往往竊造魏太武始
元七年夏四月毀鄴城五層浮圖云於泥像中得玉璽
二文曰受命於天既壽永昌其一刻其傍曰魏所受漢
傳國璽則知此璽乃元魏時為之此人不知考曹操雖
為漢丞相至子丕方受漢禪不應操於為丞相時先取

受命于天 既壽永昌

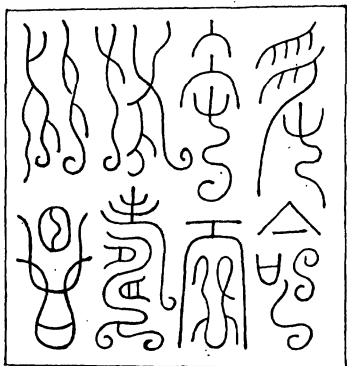

紐

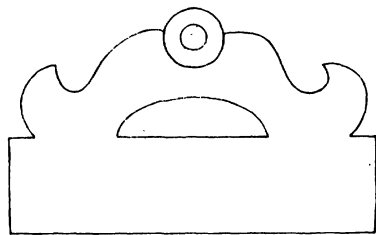

左傳襄公在楚武子使季冶問璽書而與之此諸侯大夫稱璽也秦長信侯毒作亂而覺矯王御璽及太后璽此天子稱璽也注璽者印信也天子璽白玉螭虎紐惟其所好云秦得卞和所獻玉命丞相李斯篆書詔工人孫壽用藍田玉作其文云受命於天既壽永昌秦王子嬰獻之高祖傳至平帝王莽篡位從元帝王皇后求璽莽逼取之后怒投之地皐螭一角與足折至今一角小缺至東漢獻帝出奔璽則失之後三國鼎立時有假版

天子之語故皆云得璽孫堅以謂得之洛陽甄官井表
術拘堅夫人吳氏取之不獲荊州刺史以謂得之袁氏
送之許昌魏太祖於其側又刻小篆曰魏所受漢傳國
璽晉受魏禪不聞得璽劉聰石勒往往竊造魏太武始
元七年夏四月毀鄴城五層浮圖云於泥像中得玉璽
二文曰受命於天既壽永昌其一刻其傍曰魏所受漢
傳國璽則知此璽乃元魏時為之此人不知考曹操雖
為漢丞相至子丕方受漢禪不應操於為丞相時先取

其寶刻云魏所受漢傳國璽其理甚明元魏但欲以為
魏有國之符而又璽上立一雀形狀不古則知董卓之
亂焚燒宮室帝出奔此璽已亡至唐高祖得隋禪亦不
言得璽太宗貞觀十六年始刻受命璽白玉螭首文曰
皇天景命有德者昌詳其文即是依倣秦璽文為之長
壽二年改玉璽為寶神龍元年復為璽天寶十載製八
寶五代之亂清泰之亡累朝寶玉秉畀炎火故邪律德
先入汴求璽少帝云先帝受命旋令玉工製造則知後

來所造偽璽亦皆亡矣崔譜又云秦璽兩面皆有文不知何據文如前周廣順中始造二寶曰皇帝承天受命寶皇帝神寶太祖受命傳其二寶太宗又別制承天受命之寶用玉篆文廣四寸九分厚一寸二分填以金盤龍細係以暈錦大綬赤小綬連玉檢高七寸廣二寸四分厚四分玉斗方三寸四分厚一寸二分皆飾以金環以紅錦加紅羅泥金夾帕納於小盞以金裝內設金床暈錦褥飾以雜色玻璃碧鈿石珊瑚金精石瑪瑙又盞

二重皆裝以金覆以紅羅繡帕載以腰輿及行馬並飾以金朝會陳於御坐前大禮則列於仗真宗又改皇帝受命為皇帝恭承天命之寶元符元年春正月甲寅永興軍咸陽縣民段義劬地得古玉印詔尚書禮部御史臺學士院祕書省太常寺官定驗以聞三月丙辰翰林學士承旨蔡京等奏奉勅講議定驗咸陽民段義所獻玉璽義稱紹聖三年十二月內河南鄉劉銀村掘土得之臣等按所獻璽色綠如藍溫潤而澤其文曰受命於

天既壽永昌其背皆螭紐五盤紐間亦有貫組小竅其
面檢文與璽相合大小不差毫髮篆文工作皆非近世
所為臣等以歷代正史考之璽之文曰皇帝壽昌者晉
璽也曰受命於天者後魏璽也惟德允昌者石晉璽也
則既壽永昌者秦璽可知今得璽於咸陽其玉乃藍田
之色其篆與李斯小篆體合飾以龍鳳鳥魚其蟲書鳥
跡之法於今傳古書莫可比擬非漢以後所能作明矣
今陛下嗣守大寶而神璽自出其文曰受命於天既壽

其實刻云魏所受漢傳國璽其理甚明元魏但欲以為魏有國之符而又璽上立一雀形狀不古則知董卓之亂焚燒宮室帝出奔此璽已亡至唐高祖得隋禪亦不言得璽太宗貞觀十六年始刻受命璽白玉螭首文曰皇天景命有德者昌詳其文即是依倣秦璽文為之長壽二年改玉璽為寶神龍元年復為璽天寶十載製八寶五代之亂清泰之亡累朝寶玉秉畀炎火故邪律德先入汴求璽少帝云先帝受命旋令玉工製造則知後

來所造偽璽亦皆亡矣崔譜又云秦璽兩面皆有文不知何據文如前周廣順中始造二寶曰皇帝承天受命寶皇帝神寶太祖受命傳其二寶太宗又別制承天受命之寶用玉篆文廣四寸九分厚一寸二分填以金盤龍細係以暈錦大綬赤小綬連玉檢高七寸廣二寸四分厚四分玉斗方三寸四分厚一寸二分皆飾以金環以紅錦加紅羅泥金夾帕納於小盞以金裝內設金床暈錦褥飾以雜色玻璃碧鈿石珊瑚金精石瑪瑙又盞

二重皆裝以金覆以紅羅繡帕載以腰輿及行馬並飾以金朝會陳於御坐前大禮則列於仗真宗又改皇帝受命為皇帝恭承天命之寶元符元年春正月甲寅永興軍咸陽縣民段義劬地得古玉印詔尚書禮部御史臺學士院祕書省太常寺官定驗以聞三月丙辰翰林學士承旨蔡京等奏奉勅講議定驗咸陽民段義所獻玉璽義稱紹聖三年十二月內河南鄉劉銀村掘土得之臣等按所獻璽色綠如藍溫潤而澤其文曰受命於

天既壽永昌其背皆螭紐五盤紐間亦有貫組小竅其
面檢文與璽相合大小不差毫髮篆文工作皆非近世
所為臣等以歷代正史考之璽之文曰皇帝壽昌者晉
璽也曰受命於天者後魏璽也惟德允昌者石晉璽也
則既壽永昌者秦璽可知今得璽於咸陽其玉乃藍田
之色其篆與李斯小篆體合飾以龍鳳鳥魚其蟲書鳥
跡之法於今傳古書莫可比擬非漢以後所能作明矣
今陛下嗣守大寶而神璽自出其文曰受命於天既壽

永昌則天之所昇烏可忽哉漢晉以來得寶鼎瑞物猶告廟改元肆青上壽况傳國之器乎其緣寶法物禮儀乞下所屬施行詔禮部太常寺考按故事詳定以聞有司討論故實來上擇日祇受改元曰元符大赦天下百寮稱賀國史補國初創業艱難諸寶多階石為之元豐中詔依古作天子皇帝六壘而玉時未成大觀初始得玉工之善者琢之但壘篆而已亦不大良又元符初得漢傳國璽實秦璽乃藍田玉李斯之魚篆也其文曰受

命於天既壽永昌然獨得璽而無檢螭又不缺疑其一
角缺者乃檢也自有璽傳考驗其詳傳於世上獨取其
文而點其璽不用因自刊受命寶其方四寸有奇時又
得古小玉印文曰承天福延萬億永無極者上又以其
文倣李斯魚蟲篆作寶大將五寸為螭鈕蓋魯公命季
兄修以意數之受寶記言有以古篆進者謂是也名為
鎮國寶與受命寶為二寶合天子皇帝六璽是為八寶
乃於大觀二年元日受之上自為之記焉魚蟲篆者始

於李斯以古帝之瑞若所謂黃帝之大螭有虞氏之鳳
凰周之赤烏白魚雜肖其形而為之篆爾其後從于闐
國求大玉一日忽有國使奉表至故事下學士院召譯
者出表語而後為答詔其表有云日出東方赫赫火光
照見西方五百國五百國條貫主師子黑汗王表上日
出東方赫赫大光照見四天下四天下條貫主阿舅大
官家你前時要者玉自家甚是用心只為難得似你尺
寸底自家已令人兩河尋訪纔得似你尺寸底便奉上

也當時傳以為笑久果得之厚大踰二尺色如截肪昔未始有也上又制一寶亦螭紐曰範圍天地幽贊神明保合大和萬壽無疆凡十六字實命魯公賦其文篆亦魚蟲然韻頗不古乃梁師成所主命睿思殿文字外庫人為之不知為何人書也至於制作之工則幾於秦璽矣其實大九寸有檢亦九寸古人所無號曰定命寶合前八寶為九下詔以乾元用九焉又於政和八年元日受之凡兩受寶皆赦天下上曰八寶者國之神器也至

永昌則天之所畀烏可忽哉漢晉以來得寶鼎瑞物猶告廟改元肆青上壽况傳國之器乎其緣寶法物禮儀乞下所屬施行詔禮部太常寺考按故事詳定以聞有司討論故實來上擇日祇受改元曰元符大赦天下百寮稱賀國史補國初創業艱難諸寶多階石為之元豐中詔依古作天子皇帝六璽而玉時未成大觀初始得玉工之善者琢之但疊篆而已亦不大良又元符初得漢傳國璽寶秦璽乃藍田玉李斯之魚篆也其文曰受

命於天既壽永昌然獨得璽而無檢螭又不缺疑其一
角缺者乃檢也自有璽傳考驗其詳傳於世上獨取其
文而點其璽不用因自刊受命寶其方四寸有奇時又
得古小玉印文曰承天福延萬億永無極者上又以其
文倣李斯魚蟲篆作寶大將五寸為螭鈕蓋魯公命季
兄修以意數之受寶記言有以古篆進者謂是也名為
鎮國寶與受命寶為二寶合天子皇帝六璽是為八寶
乃於大觀二年元日受之上自為之記焉魚蟲篆者始

於李斯以古帝之瑞若所謂黃帝之大螾有虞氏之鳳
凰周之赤烏白魚雜肖其形而為之篆爾其後從于闐
國求大玉一日忽有國使奉表至故事下學士院召譯
者出表語而後為答詔其表有云日出東方赫赫火光
照見西方五百國五百國條貫主師子黑汗王表上日
出東方赫赫大光照見四天下四天下條貫主阿舅大
官家你前時要者玉自家甚是用心只為難得似你尺
寸底自家已令人兩河尋訪纔得似你尺寸底便奉上

也當時傳以為笑久果得之厚大踰二尺色如截肪昔
未始有也上又制一寶亦螭紐曰範圍天地幽贊神明
保合大和萬壽無疆凡十六字寶命魯公賦其文篆亦
魚蟲然韻頗不古乃梁師成所主命睿思殿文字外庫
人為之不知為何人書也至於制作之工則幾於秦璽
矣其寶大九寸有檢亦九寸古人所無號曰定命寶合
前八寶為九下詔以乾元用九焉又於政和八年元日
受之凡兩受寶皆赦天下上曰八寶者國之神器也至

於定命寶乃我受命所自制者也居常赦文前後皆翰林學士主之其間事目與行文乃中書門下諸房排定進呈獨大觀八寶赦乃魯公多自草故異於常赦靖康之變悉不存隆祐太后遣孟忠厚以大宋之寶奉迎高宗本朝故事雖存前代之制常所用曰書詔之寶書詔則用之御書之寶宸翰則用之御前之寶宣命緘封則用之奏抄則用天下合同之寶祭祀則用皇帝恭承天命之寶六謹按漢官儀天子不佩璽侍中組負以從秦

以前為方寸璽衛宏亦云秦以前為方寸璽秦以來天子獨稱璽璽又以玉羣下莫得用徐璆傳獻帝遷許璆以廷尉徵當詣京師道為袁術所劫死軍破璆得其盜國璽還許上之司徒趙溫謂曰君遭大難猶存此耶璆曰昔蘇武困於匈奴不墜七尺之節况此方寸印乎吳書亦云方圍四寸則知秦璽方寸耳後之璽大若此其為偽無疑後世轉相倣效不勝其繁善乎昌黎子之言曰若傳國璽狂羸賊斯童心侈意而為之又曰卞玉之

璽何代而不傳何偽而不得旨哉噫聖人之大寶曰位
苟能畏天修己不以富貴無敵為樂而以勤儉保邦為
務皇天眷佑神器永歸奚用泥於得秦璽哉享國之久
莫過三代初未聞憑藉於無情之金石也偶得元符璽
又并石刻諸璽文模於前以證譜家之謬祛後來之惑
貽博識者云

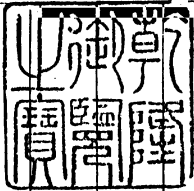

雲麓漫抄卷十五

於定命寶乃我受命所自制者也居常赦文前後皆翰林學士主之其間事目與行文乃中書門下諸房排定進呈獨大觀八寶赦乃魯公多自草故異於常赦靖康之變悉不存隆祐太后遣孟忠厚以大宋之寶奉迎高宗本朝故事雖存前代之制常所用曰書詔之寶書詔則用之御書之寶宸翰則用之御前之寶宣命緘封則用之奏抄則用天下合同之寶祭祀則用皇帝恭承天命之寶六謹按漢官儀天子不佩璽侍中組負以從秦

以前為方寸璽衛宏亦云秦以前為方寸璽秦以來天子獨稱璽璽又以玉羣下莫得用徐璆傳獻帝遷許璆以廷尉徵當詣京師道為袁術所劫死軍破璆得其盜國璽還許上之司徒趙溫謂曰君遭大難猶存此耶璆曰昔蘇武困於匈奴不墜七尺之節况此方寸印乎吳書亦云方圍四寸則知秦璽方寸耳後之璽大若此其為偽無疑後世轉相倣效不勝其繁善乎昌黎子之言曰若傳國璽狂羸賊斯童心侈意而為之又曰卞玉之

璽何代而不傳何偽而不得旨哉噫聖人之大寶曰位
苟能畏天修己不以富貴無敵為樂而以勤儉保邦為
務皇天眷佑神器永歸奚用泥於得秦璽哉享國之久
莫過三代初未聞憑藉於無情之金石也偶得元符璽
又并石刻諸璽文模於前以證譜家之謬祛後來之惑
貽博識者云

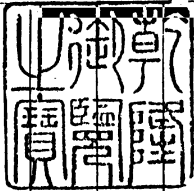

雲麓漫抄卷十五